

TOSHIBA

KLIMATIZAČNÍ JEDNOTKA (TYP MULTI)

Uživatelská příručka

Pokojevé jednotka

Název modelu:

1směrný kazetový typ

RAS-M10S4MUVG-E

RAS-M13S4MUVG-E

RAS-M16S4MUVG-E

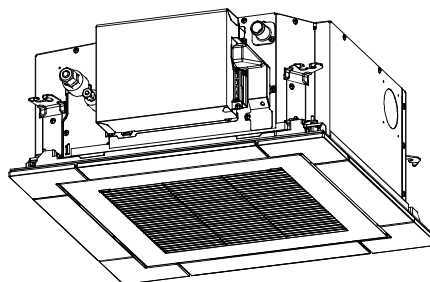

Naskenováním QR KÓDU získáte přístup k instalační a uživatelské příručce na webových stránkách.

<https://www.toshiba-carrier.co.th/manuals/default.aspx>

Příručka je k dispozici v následujících jazycích AR/BG/CS/DA/DE/EL/EN/ES/ET/FI/FR/HR/HU/IT/LT/LV/NL/NO/PL/PT/RO/RU/SK/SL/SV.

Původní instrukce

Děkujeme vám za zakoupení klimatizace.

Než začnete klimatizaci používat, přečtěte si prosím pečlivě tuto Příručka Vlastníka.









- Ujistěte se, že od stavitele (nebo prodejce) obdržíte „Příručka Vlastníka“ a „Návod k Instalaci“.
- Požadavek na stavitele nebo prodejce
- Prosím jasně vysvětlete obsah Příručka Vlastníka a předejte jí.

Obsah

1	Názvy dílů	2
2	Názvy dílů a funkce dálkového ovládání	3
3	Obsluha.....	4
4	Provoz časovače VYPNUTÝ	5
5	Nastavení směru proudění vzduchu	5
6	Údržba.....	6
7	Odstraňování problémů.....	7
8	Pracovní operace a výkon.....	8
9	Instalace.....	9
10	Specifikace	9

■ Informace o přepravě, manipulaci a uložení kartonové krabice

◆ Příklady značení na kartonové krabici

Symbol	Popis	Symbol	Popis
	Chraňte před vlhkem		Neupustte
	Křehké		Nepokládejte na bok
 10 cartons	Stohovací výška (v tomto případě lze vytvořit stoh z 11 kartonových krabic)		Nechodte po této kartonové krabici
	Touto stranou nahoru		Nestoupejte
	Zacházejte opatrně		

Další výstrahy	Popis
 <div style="border: 1px solid black; padding: 5px;"> <p>Caution Injury possibility. Don't handle with packing band, or may get injured in case of broken band.</p> </div>	<p>UPOZORNĚNÍ</p> <p>Riziko zranění. Nedržte za balicí pásku – pokud by se přetrhla, mohlo by dojít kúrazu.</p>
<p>Stacking notice.</p> <p>In case that cardboard boxes protrude out of pallet when stacking, lay a 10mm thick plywood over the pallet.</p> 	<p>Stohovací upozornění.</p> <p>V případě, kdy kartónové krabice při stohování vyčnívají z palety. Položte na přepravní paletu desku z překližky s tloušťkou 10 mm.</p>

1 Názvy dílů

■ Vnitřní jednotka

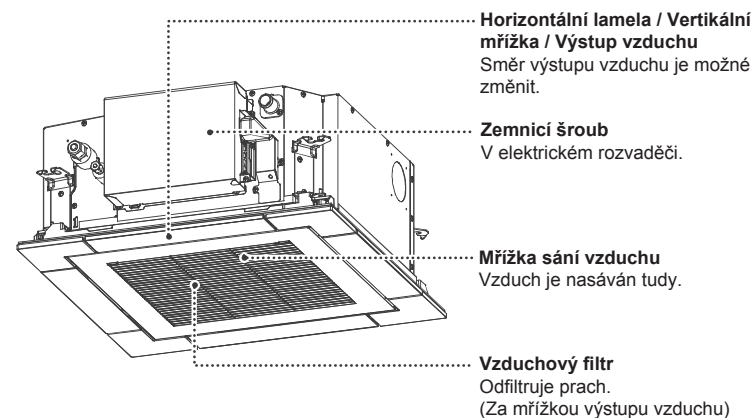

2 Názvy dílů a funkce dálkového ovládání

Název modelu dálkového ovladače: RBC-ASCU1*

Během používání dálkového ovládání svítí světlo podsvícení LCD po dobu 15 sekund.

Všechny kontrolky jsou zobrazeny na příkladu níže.

Ve skutečnosti budou zobrazeny jen zvolené možnosti.

■ Provoz

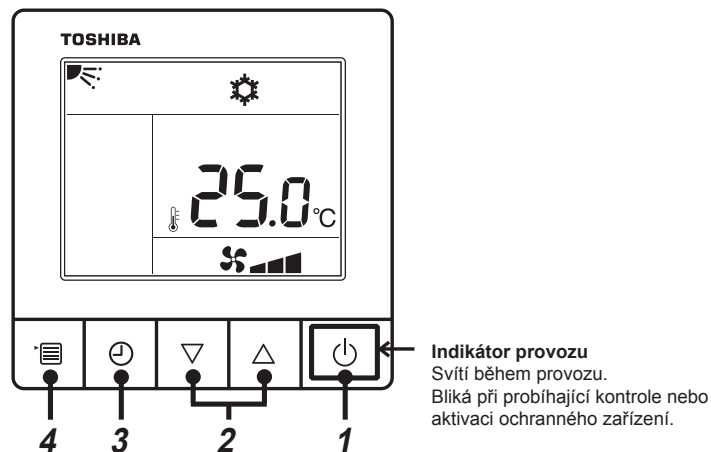

- 1 Tlačítko ON/OFF (ZAP/YYP)**
Při stisknutí zapne jednotku a při opakovaném stisknutí jí vypne.
- 2 Tlačítko nastavení**
Nastaví teplotu na normální režim.
Změní každé nastavení v Provozním režimu, režimu Otáček ventilátoru nebo Směru větru.
- 3 Tlačítko časovače**
Nastavení časovače OFF.
- 4 Tlačítko Menu**
Pro volbu Provozního režimu, Otáček ventilátoru nebo Směru větru.
Při každém stisknutí tlačítka se ukazatel zobrazí následovně.
 - Podle modelu vnitřní jednotky nejsou zobrazeny zvolené otáčky ventilátoru nebo směr foukání.

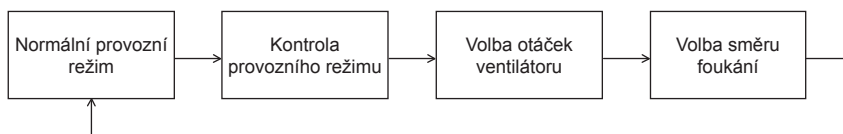

■ Indikace

Pro vysvětlení jsou zobrazeny všechny ikony na displeji. Provoz není možný když bliká "SETTING".

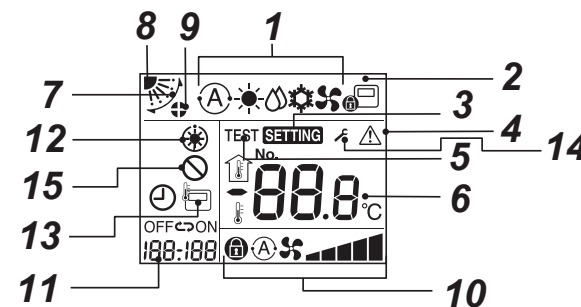

- 1 Kontrola provozního režimu**
Značí zvolený provozní režim.
- 2 Kontrolka centrálního ovládání**
Zobrazuje se, když je klimatizace ovládána centrálně a používají se centrální ovládací zařízení jako je centrální dálkový ovladač. Když je centrálním ovladačem zakázáno použití dálkového ovládání, bliká při stisku tlačítek ON/OFF, MODE nebo TEMP. a tyto tlačítka jsou nefunkční. (Nastavení, která lze provést na dálkovém ovládacím se liší podle režimu centrálního ovladače. Podrobnosti najdete v uživatelské příručce centrálního dálkového ovladače.)
- 3 Kontrolka nastavení**
Značí, že je model automaticky kontrolován po shoení jističe nebo při jiné události.
- 4 Servisní kontrolka**
Zobrazí se když pracuje ochranné zařízení nebo probíhá kontrola.
- 5 Kontrolka zkušebního provozu**
Zobrazí se během zkušebního provozu.
- 6 Ukazatel nastavení teploty.**
Zobrazí se vybraná nastavená teplota.
- 7 Kontrolka natáčení**
Zobrazí se během pohybu žaluzie nahoru / dolů.
- 8 Ukazatel polohy mřížky**
Zobrazuje polohy mřížky.
- 9 Ukazatel zámku mřížky**
Zobrazí se když je mřížka zajištěná.
- 10 Ukazatel otáček ventilátoru**
Zobrazí zvolené otáčky ventilátoru

Automatický	
Low (Nízký)	
Low +	
Střední	
Střední +	
High (Vysoký)	
Napevno	
- 11 Ukazatel časovače**
Když dojde k problému, zobrazí se kontrolní kód.
- 12 Kontrola předehřívání**
Zobrazí se, když je aktivován režim topení nebo inicializován odmrazovací cyklus. Při zobrazení této Označení se zastaví vnitřní ventilátor.
- 13 Kontrolka čidla dálkového ovladače**
Zobrazí se během použití čidla dálkového ovladače.
- 14 Zobrazení upozornění**
Zobrazí se při objevení kódu upozornění. Další informace obdržíte od svého prodejce (distributora).
- 15 Zobrazení absence funkce**
Zobrazí se, když daný model nedispонуje požadovanou funkcí.

3 Obsluha

Pokud klimatizaci používáte poprvé nebo měníte nastavení, řiďte se postupy níže. Od příště stisknutí tlačítka ON/OFF spustí klimatizaci podle zvoleného nastavení.

■ Pohotovostní režim

Provoz není možný když bliká "SETTING".

POŽADAVEK

- Během používání nechte vypínač zapnutý.
- Když se chystáte používat klimatizaci po delší době nečinnosti, zapněte vypínač alespoň 12 hodin přes spuštění.
- Když je zapnuté napájení, trvá to asi 1 minutu, než bude funkční dálkové ovládání. Nejedná se o závadu.

■ Uvedení do provozu

Některé provozní režimy nejsou v závislosti na druhu vnitřní jednotky k dispozici.

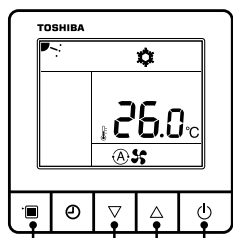

Tlačítko Menu Tlačítko nastavení Tlačítko ON/OFF (ZAP/VYP)

1 Tlačítko ON/OFF (ZAP/VYP)

Stiskněte toto tlačítko, aby se rozsvítila kontrolka provozu a spustil se provoz.

Při topení

- Ohřátý vzduch vychází ven po 3 až 5 minutách předehřívání při vypnutém vnitřním ventilátoru.

2 Zvolte režim provozu

Několikrát stiskněte tlačítko menu pro volbu provozního režimu.

- Bliká aktuální provozní režim.

Pokaždé když stisknete tlačítko nastavení, výběr provozního režimu a jeho ikona se změní v následujícím pořadí

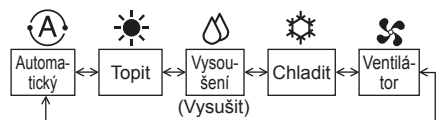

- Když nestisknete žádné tlačítko po dobu 30 s, ukončí se úprava provozu.

3 Zvolte otáčky ventilátoru

Několikrát stiskněte tlačítko Menu pro volbu otáček ventilátoru.

- Bliká kontrolka aktuálních otáček ventilátoru. Pokaždé když stisknete tlačítko nastavení, výběr otáček ventilátoru a jeho kontrolka se změní v následujícím pořadí:
- Otáčky ventilátoru, které lze zvolit, závisí na připojeném typu vnitřní jednotky.
- "Auto" nelze zvolit v režimu ventilátoru.
- Když nestisknete žádné tlačítko po dobu 30 s, ukončí se úprava otáček ventilátoru.

4 Zvolte teplotu

Stiskněte tlačítko nastavení pro úpravu teploty.

- Rozsah nastavení teploty je 18,0°C do 29,0°C.
- Teplotu lze nastavovat po 0,5°C.

POZNÁMKA

Automatické změny režimu

- Když bude jednotka v režimu Auto, jednotka zvolí provozní režim (chlazení, topení nebo pouze ventilátor) na základě uživatelem nastavené teploty.
- Pokud režim Auto nevyhovuje, můžete vybrat požadované podmínky ručně.

Chlazení

- Při zadání požadavku na chlazení se jednotka spustí přibližně na 1 minutu po výběru tohoto režimu.
- Dosáhne-li pokojová teplota nastavené hodnoty, venkovní jednotka se zastaví a v činnosti bude pokračovat ventilátor pokojové jednotky s extrémně nízkými otáčkami.

Zahřívání

- Při zadání požadavku na topení se jednotka spustí přibližně na 3 až 5 minut po výběru tohoto režimu.
- Po zastavení provozu topení může ventilátor pokračovat v činnosti přibližně 30 sekund.
- Dosáhne-li pokojová teplota nastavené hodnoty, venkovní jednotka se zastaví a v činnosti bude pokračovat ventilátor pokojové jednotky s extrémně nízkými otáčkami.
- Při odmrazovacím provozu se zastaví ventilátor, aby nedošlo k vypouštění chladného vzduchu. (Zobrazí se ikona "předehřátí".)

Při obnoveném spuštění provozu po zastavení

Při pokusu o znovuspouštění jednotky ihned po jejím zastavení nedojde ke spuštění přibližně na 3 minuty: jedná se o ochranu kompresoru.

■ Provoz při 8°C (pro předehřátí objektu)

Klimatizace dokáže řídit teplotu ohřevu na hodnotě přibližně 8°C v režimu topení.

Činnost ohřevu při 8°C vyžaduje nastavení pomocí drátového dálkového ovladače. Požádejte instalatéra nebo prodejce o toto nastavení podle návodu k instalaci vnitřní jednotky.

Spuštění

- 1 Stisknutím tlačítka nastavení [▽] nastavíte zobrazenou teplotu na 18°C v režimu ohřevu.
- 2 Stisknutím tlačítka nastavení [▽] po nejméně čtyři sekundy nastavíte zobrazenou teplotu na 8°C.

Zastavení

- 1 Nastavte zobrazenou teplotu na 18°C zatlačením tlačítka nastavení [△].
 - Klimatizace přejde zpět do normálního režimu ohřevu. Zvolte požadovanou teplotu a provozní režim.

POZNÁMKA

- Teplota vzduchu ve výdechu je nižší než při normálním provozu topení.
- V závislosti na umístění instalace dálkového ovladače nemusí být vzduch v místnosti rovnoměrně zahřátý.
- V závislosti na velikosti místnosti nebo podmínkách instalace nemusí teplota v místnosti dosáhnout 8°C.
- Během režimu ohřevu na 8°C je k dispozici nastavení otáček ventilátoru.
 - Provoz ohřevu na 8°C se zruší v následujících případech.
 - Při zastavení činnosti pomocí tlačítka ON/OFF (zap./vyp.).
 - Když je vybrán jiný režim provozu.
 - Při změně nastavení teploty či provozního režimu nebo spuštění/zastavení provozu pomocí bezdrátového dálkového ovladače či dálkového ovladače ústředního řízení.
- Při použití tohoto provozního režimu vám doporučujeme, abyste dodržovali řádné provozní hodiny a servisní personál periodickou údržbu.

4 Provoz časovače VYPNUTÝ

VYPNUTÍ časovače: Při dosažení nastaveného času dojde k vypnutí jednotky.

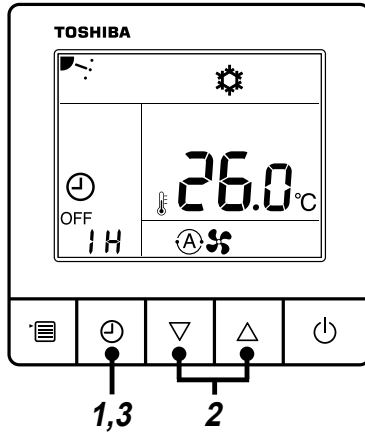

1 Tlačítko časovače

Během provozu klimatizace stiskněte tlačítko časovače.
 • Zablíká "OFF" a kontrolka "OFF" a "SETTING" a časovače.

2 Zvolte čas vypnutí

Stiskněte tlačítko nastavení pro nastavení času.
 • VYPNUTÍ časovače lze nastavit na 0,5 h (30 min), 1 h, 2 h, ... až 24 h.
 • Když nestisknete žádné tlačítko po dobu 30 s, nastavení časovače se zruší.

3 Stiskněte tlačítko časovače

Zmizí "SETTING", ukazatel času se z blikání přepne na svícení a časovač se spustí.
 • Zobrazí se ukazatel časovače a spustí se odpočet.

■ Zrušení časovače

1 Stiskněte tlačítko časovače

Ukazatel času zmizí.

POZNÁMKA

I když se klimatizace zapne nebo vypne tlačítkem ON/OFF během zapnutého časovače, časovač běží dál.

5 Nastavení směru proudění vzduchu

Pro zlepšení výkonu chlazení/topení, změňte u každého režimu úhel mřížky.
Charakteristiky vzduchu: Chladný vzduch klesá a teplý vzduch stoupá.

⚠ UPOZORNĚNÍ

Během chlazení nasměrujte mřížku vodorovně
 Pokud jí během chlazení nasměrujete dolů, mohou se na povrchu výdechu vzduchu nebo mřížce tvořit kapky a odkapávat dolů.

POZNÁMKA

- Pokud jí během topení nasměrujete vodorovně, může být teplota v místnosti nestejněměrná.
- Nepohybuje žaluzií ručně. Mohlo by to způsobit poruchu. Pro upravení úhlu použijte dálkové ovládání.

Pro nastavení směru mřížky a automatické natáčení

- 1 Několikrát stiskněte tlačítko Menu a zvolte mód směru foukání, aby se rozblíkal.
- 2 Několikrát stiskněte tlačítko nastavení pro zobrazení směru mřížky žaluzií, jak je zobrazeno na obrázku níže.
 • Když nestisknete žádné tlačítko po dobu 30 s, ukončí se úprava směru foukání.

▼ Pro topení

Mřížku lze upravit na šesti pozicích.
 Mřížku nasměrujte dolů. Pokud nebude směřovat dolů, nedostane se horký vzduch k podlaze.

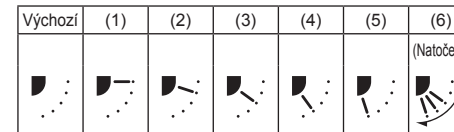

Provozní režim	Možné směry
TOPENÍ, VENTILÁTOR	(1) ↔ (2) ↔ (3) ↔ (4) ↔ (5) ↔ (6)

▼ Pro chlazení

Mřížku lze upravit na čtyřech pozicích.
 Mřížku nasměrujte vodorovně. Pokud bude směřovat dolů, mohou se na povrchu výdechu vzduchu tvořit kapky a odkapávat dolů.
 Pokud proběhne nastavení zámku žaluzií v poloze (1), dojde k omezení otáček ventilátoru, aby nedošlo ke kontaminaci stropu.

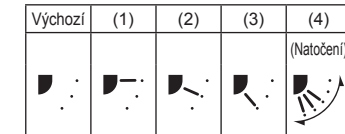

Provozní režim	Možné směry
CHLAZENÍ, SUŠENÍ	(1) ↔ (2) ↔ (3) ↔ (4)

▼ Pro ventilátor

Mřížku lze upravit na šesti pozicích.
 Zvolte směr foukání

■ Automatické natáčení

Zobrazí se ukazatel SWING (natáčení) a mřížka se začne natáčet.

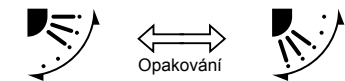

▼ Při chlazení

Nasměrujte lamelu vodorovně.

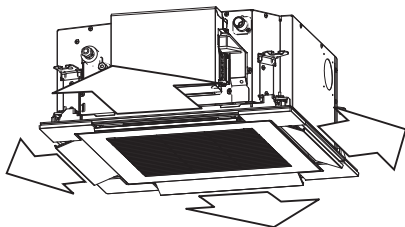

▼ Při topení

Nasměrujte lamelu dol.

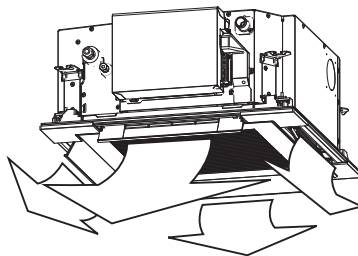

- Po zastavení chodu se žaluzie automaticky zavře.
- V režimu předehřívání směřuje lamela nahoru. Ukazatel kývání se objeví na dálkovém ovladači i v režimu předehřívání, ale vlastní kývání začne až po dokončení předehřívání.

POZNÁMKA

- Když se zastaví, žaluzie se automaticky zavřou.
- Žaluzie se automaticky nastaví horizontálně nebo uzavřou na začátku provozu topení, odmrazování nebo když bude nastavená teplota stejná jako teplota místnosti. Pokud nastavíte v této době směr natočení nebo toku vzduchu, displej dálkového ovladače bude na nastavení, ale žaluzie se pohybovat nebude. Když je topení v normálním provozu, kdy začne proudit teplý vzduch, žaluzie bude v nastaveném směru proudění vzduchu.
- Když se bude během ohřevu provádět odmrazovací operace, žaluzie se automaticky uzavře, aby se snížil chladný vzduch vpadávající z pokojové jednotky.
- Pokud se provoz topení probíhá méně než 12 hodin po zapnutí jističe, když je venkovní teplota nízká, žaluzie se může automaticky okamžitě uzavřít po zahájení provozu topení, aby se snížila ztráta chladného vzduchu.

■ Informace

Následující funkce vyžadují připojení k dálkovému ovladači RBC-AMTU* a RBC-AMSU***. S podrobnostmi se poraďte s prodejcem, kde jste výrobek zakoupili.**

- Výběr individuální jednotky během provozu skupiny
- Individuální nastavení polohy žaluzií (směr větru)
- Nastavení typu naklápění
- Zámek lamely (bez naklápění)

6 Údržba

⚠ VAROVÁNÍ

Čištění vzduchového filtru a jeho dalších součástí vyžaduje nebezpečnou práci ve výškách; o její provedení proto požádejte kvalifikovaného instalátora nebo kvalifikovaného servisního technika. Tyto práce neprovádějte sami.

⚠ UPOZORNĚNÍ

Nemačkejte tlačítka mokřými rukama.
Mohlo by dojít k úrazu elektrickým proudem.

Čištění vzduchových filtrů

- Zobrazí-li se na dálkovém ovladači ukazatel filtru, vyčistěte vzduchové filtry.
(Pouze pro dálkové ovladače RBC-AMTU*** a RBC-AMSU***)
- Ucpané filtry mohou snížit chladicí a topný výkon.

Když se jednotka nebude používat po dlouhou dobu

1. Nechte několik hodin v chodu ventilátor, aby se vysušil vnitřek.
2. Zastavte klimatizační jednotku dálkovým ovladačem a vypněte jistič.
3. Vyčistěte vzduchové filtry a namontujte je zpět.

Před sezonou chlazení

Vyčistěte drenážní mísu

- Kontaktujte autorizovaného prodejce, u kterého jste výrobek koupili.
(Vypuštění nelze provést, jsou-li drenážní vana nebo potrubí zaneseny. V některých případech může odtok přetéci a navlhčit stěnu nebo podlahu. Před zahájením sezóny chlazení musíte vyčistit drenážní vanu.)

Kontrolujte pravidelně

- Je-li jednotka používána delší dobu, kvalita dílů se může zhoršit a může dojít k poruše nebo k problémům s vypouštěním vody v závislosti na teplotě, vlhkosti nebo prachu.
- Mimo obvyklou údržbu doporučujeme, abyste nechali provést kontrolu a údržbu u prodejce, kde jste jednotku zakoupili.

POZNÁMKA

Pro ochranu životního prostředí se pro zajištění efektivního provozu klimatizace důrazně doporučuje pravidelné čištění a údržba vnitřní i venkovní jednotky používané klimatizace.

Je-li klimatizace v provozu po delší dobu, doporučuje se pravidelná údržba (jednou ročně).

Kromě toho ještě venkovní jednotku pravidelně kontrolujte kvůli rzi a poškrábání a odstraňujte je nebo v případě potřeby aplikujte prostředky proti rzi.

Obecně platí, že pokud je vnitřní jednotka v provozu 8 nebo více hodin denně, vnitřní i venkovní jednotku čistěte nejméně jednou za 3 měsíce. O čištění/údržbu požádejte profesionály.

Ačkoli vyžaduje finanční náklady ze strany majitele, může taková údržba prodloužit životnost výrobku.

V případě nedodržení pravidelného čištění vnitřní a venkovní jednotky dojde ke snížení výkonu, zamrznání, únikům vody a dokonce i k selhání kompresoru.

Seznam údržby

Díl	Jednotka	Kontrola (vizuální / sluchová)	Údržba
Tepelný výměník	Vnitřní / venkovní	Ucpání prachem / nečistotami, odřeniny	Při ucpaném výměníku tepla jej umyjte.
Motor ventilátoru	Vnitřní / venkovní	Zvuk	Při generování neobvyklého zvuku proveďte příslušná opatření.
Filtr	Vnitřní	Prach / nečistoty, poškození	<ul style="list-style-type: none"> • Je-li filtr znečištěn, umyjte jej vodou. • V případě poškození jej vyměňte.
Ventilátor	Vnitřní	<ul style="list-style-type: none"> • Vibrace, vyvážení • Prach / nečistoty, vzhled 	<ul style="list-style-type: none"> • Při velmi špatné vibraci či vyvážení ventilátor vyměňte. • Je-li ventilátor znečištěn, zkontrolujte jej okartáčovat či umýt.
Mřížky na sání / výstupu vzduchu	Vnitřní / venkovní	Prach / nečistoty, odřeniny	V případě deformace či poškození je opravte nebo vyměňte.
Drenážní vana	Vnitřní	Ucpání prachem / nečistotami, znečištění drenáže	Vyčistěte drenážní vanu a ověřte klesající úhel k zajištění dobré drenáže.
Ozdobný panel, lamely	Vnitřní	Prach / nečistoty, odřeniny	Umyjte je v případě znečištění, nebo aplikujte opravný nátěr.
Exteriér	Venkovní	<ul style="list-style-type: none"> • Korozie, loupání izolace • Loupaní / zvedání nátěru 	Aplikujte opravný nátěr.

7 Odstraňování problémů

Před vyžádáním opravy zkontrolujte níže popsané body.

	Příznak	Příčina
Nejedná se o závadu.	Venkovní jednotka <ul style="list-style-type: none"> • Vychází bílý, mlhavý, studený vzduch nebo voda • Někdy je slyšet hluk unikajícího vzduchu. • Při zapnutí napájení je slyšet hluk. 	<ul style="list-style-type: none"> • Ventilátor venkovní jednotky se automaticky zastaví a je prováděno odmrazení. • Při zahájení nebo ukončení odmrazení pracuje elektromagnetický ventil. • Venkovní jednotka se připravuje na provoz.
	Pokojeová jednotka <ul style="list-style-type: none"> • Někdy je slyšet svištění. • Je slyšet tiché klapání. • Vzduch vystupující z jednotky má neobvyklý zápach. • Žaluzie se automaticky uzavřou během topení 	<ul style="list-style-type: none"> • Při zahájení chodu jednotky, během chodu jednotky nebo ihned po ukončení chodu jednotky může být slyšet zvuk, jako když teče voda, nebo několik minut ihned po zahájení provozu jednotky mohou být slyšet hlasitější provozní zvuky. Jedná se o zvuk proudícího chladiva nebo vypouštěného kondenzátu. • Jedná se o zvuk, který je vytvářen při rozpínání a kontrakcích tepelného výměníku z důvodu změny teploty. • Klimatizace se drží různé pachy od stěn, koberec, oděvů, cigaret, kosmetiky atd. <p>V následujících případech se žaluzie automaticky zavřou, aby se snížilo vypadávání chladného vzduchu z pokojové jednotky.</p> <ul style="list-style-type: none"> • Při odmrazení během režimu vytápění. • Bezprostředně po zahájení provozu topení do 12 hodin po zapnutí jističe, když je venkovní teplota nízká.
Nejedná se o závadu.	Jednotku nelze uvést do chodu	<ul style="list-style-type: none"> • Nedošlo k výpadku napájení? • Nedošlo k aktivaci jističe? • Nedošlo k aktivaci ochranného zařízení? (Provozní kontrolka a ikonka  na dálkovém ovladači blikají.)
	Místnost není ochlazována nebo vyhřívána.	<ul style="list-style-type: none"> • Není zablokovaná přívod nebo výstup vzduchu z venkovní jednotky? • Nejsou otevřeny dveře nebo okno? • Není vzduchový filtr ucpaný prachem? • Je množství vzduchu nastaveno na nízkou hodnotu „Low“? Nebo je provozní režim nastaven na režim ventilátor „Fan“? • Je nastavena odpovídající teplota?

Vyskytuje-li se něco neobvyklého i po prověření výše uvedených skutečností, zastavte provoz jednotky, vypněte jistič a informujte prodejce, u kterého jste výrobek zakoupili, o čísle výrobku a zjištěných příznacích. Nepokoušejte se jednotku opravit sami, protože je to nebezpečné. Je-li na displeji dálkového ovladače zobrazen kontrolní indikátor (E0, F0, H0, atd.), informujte prodejce o zprávě indikátoru.

Dojde-li k jakékoli z níže uvedených situací, okamžitě zastavte chod jednotky, vypněte jistič a kontaktujte prodejce, u kterého jste výrobek zakoupili.

- Spínač nepracuje správným způsobem.
- Jistič se vypíná příliš často.
- Do jednotky se omylem dostala voda nebo cizí předmět.
- Jednotka nemůže být po odstranění příčiny aktivace ochranného zařízení uvedena opět do chodu.
- Dochází ke zjištění jiných neobvyklých stavů.

■Potvrzení a kontrola

Pokud v klimatizaci dojde k problému, bude se na časovači OFF střídavě zobrazovat kontrolní kód a vnitřní Unit No., kde problém nastal.

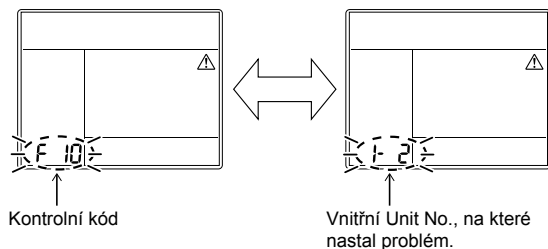

■Historie řešení závad a potvrzení hlášení

Historii řešení závad můžete při problému s klimatizací procházet následujícím postupem. (Historie řešení závad uchovává nejvýše 4 položky.)

Můžete si ji projít za provozu i při zastaveném zařízení.

- Pokud budete historii řešení závad procházet při chodu časovače OFF (VYP), časovač se zruší.

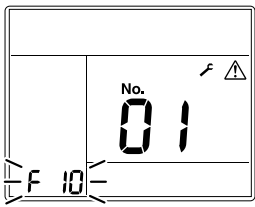
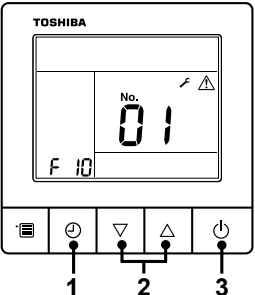
Postup	Popis operace
1	<p>Stiskněte a podržte tlačítko časovač OFF déle než 10 sekund. Zobrazí se indikátory jako na obrázku, které signalizují režim historie odstraňování problémů. Pokud se objeví [Service check] režim vstoupí do režimu historie odstraňování problémů.</p> <ul style="list-style-type: none"> • [01: Order of troubleshooting history] (Pořadí historie řešení závad) se zobrazí na indikátoru teploty. • Na časovači vypnutí (OFF) se bude střídavě zobrazovat [kontrolní kód] a [číslo vnitřní jednotky], kde problém nastal. 
2	<p>Opakovaným stisknutím tlačítka nastavení se zobrazí zaznamenaná historie odstraňování problémů v pořadí. Historie odstraňování problémů se zobrazí v pořadí od [01] (nejnovější) do [04] (nejstarší).</p> <p>UPOZORNĚNÍ</p> <p>V režimu historie řešení závad NEDRŽTE tlačítko nabídky déle než 10 sekund, protože tím smažete celou historii řešení závad vnitřní jednotky.</p> 
3	<p>Po dokončení kontroly se stisknutím tlačítka ON/OFF vraťte do běžného režimu.</p> <ul style="list-style-type: none"> • Když je klimatizační jednotka v chodu, zůstane běžet i po stisku tlačítka ON/OFF. • Pro její vypnutí stiskněte tlačítko ON/OFF znovu.

8 Pracovní operace a výkon

▼ Kontrola před uvedením do provozu

- Zkontrolujte, zda je správně připojen uzemňovací vodič.
- Zkontrolujte, zda je nainstalován vzduchový filtr.
- Zapněte jistič 12 nebo více hodin před uvedením jednotky do provozu.

▼ 3-minutová ochranná funkce

Funkce třiminutové ochrany zabraňuje klimatizaci ve spuštění během prvních 3 minut po zapnutí hlavního vypínače napájení / jističe obvodu při opětovném spuštění jednotky.

▼ Výpadek napájení

Výpadek napájení během provozu jednotku zcela zastaví.

- Chcete-li obnovit provoz, stiskněte tlačítko ON / OFF (zap. / vyp.) na dálkovém ovladači.
- Blesk nebo provoz bezdrátového telefonu v automobilu může způsobit chybnou funkci jednotky. Vypněte hlavní vypínač napájení nebo jistič obvodu a po chvíli je opět zapněte. Stisknutím tlačítka ON / OFF na dálkovém ovladači spusťte jednotku znovu.

▼ Odmrazovací operace

Pokud při provozu topení zamrzne venkovní jednotka, dojde k automatickému spuštění odmrazování (na přibl. 2 až 10 minut) pro zachování kapacity topení.

- Při odmrazovacím provozu se zastaví ventilátory ve vnitřních i venkovních jednotkách.
- Během odmrazení je ventilátor vnitřní jednotky / venkovní jednotky zastavený a mřížky vnitřní jednotky uzavře.
- Během rozmrazovací operace bude rozmrazená voda vypuštěna ze spodní desky venkovní jednotky.

▼ Výhřevnost

Při topení je teplo absorbováno z vnějšku a přeneseno do místnosti. Tento způsob topení se nazývá systémem tepelného čerpadla. Je-li venkovní teplota příliš nízká, doporučujeme spolu s klimatizací používat další topné zařízení.

▼ Provozní podmínky klimatizačního zařízení

V zájmu zajištění správného výkonu používejte klimatizační jednotku v následujících teplotních podmínkách: Podrobnosti o venkovní teplotě naleznete v instalační příručce kombinované venkovní jednotky.

Chlazení	Venkovní teplota : -15°C až 46°C (suchý teploměr)
	Teplota v místnosti : 21°C až 32°C (suchý teploměr), 15°C až 24°C (vlhký teploměr)
	Relativní vlhkost vzduchu místnosti – menší než 80 %. Je-li klimatizace provozována při vyšší hodnotě, může docházet ke kondenzaci vlhkosti na jejím povrchu.
Topení	Venkovní teplota : -15°C až 15°C (vlhký teploměr)
	Teplota v místnosti : 15°C až 28°C (suchý teploměr)

Pokud se klimatizační jednotka používá při jiných než výše uvedených podmínkách, může se aktivovat bezpečnostní ochranná funkce.

▼ Ochranné zařízení

- Zastavuje chod klimatizace, dojde-li k jejímu přetížení.
- Při aktivaci ochranného zařízení se zastaví chod jednotky a bliká provozní kontrolka a indikátor kontroly na dálkovém ovladači.

▼ Je-li ochranné zařízení aktivováno

- Vypněte jistič a proveďte kontrolu. Pokračování v provozu jednotky může způsobit poruchu.
- Zkontrolujte, zda je nainstalován vzduchový filtr. Není-li použit, může dojít k zanesení tepelného výměníku prachem a může docházet k úniku vody.

Při chlazení

- Přívod nebo výstup vzduchu z venkovní jednotky je zanesen.
- Proti výstupnímu otvoru pro odvod vzduchu z venkovní jednotky neustále fouká silný vítr.

Při topení

- Vzduchový filtr je zanesen velkým množstvím prachu.
- Přívod nebo výstup vzduchu z pokojové jednotky je zanesen.

▼ Nevypínejte ochranný jistič

- Během provozní sezóny klimatizace nechávejte jistič stále zapnutý a použijte tlačítko ON / OFF na dálkovém ovladači.

▼ Dávejte pozor na sníh a námrazu na venkovní jednotce

- V oblastech, kde více sněží, jsou často otvory pro vstup a výstup vzduchu na venkovní jednotce pokryty sněhem nebo námrazou. Jestliže jsou sníh nebo námraza ponechány na venkovní jednotce, může to způsobit selhání stroje nebo špatné ohřívání.
- V chladných oblastech věnujte pozornost výpustné hadici, aby beze zbytku odváděla vodu a bylo tak zabráněno zamrznutí vody uvnitř hadice. Jestliže voda zamrzne ve výpustné hadici nebo uvnitř venkovní jednotky, může to způsobit selhání stroje nebo špatné ohřívání.

9 Instalace

Instalaci klimatizace neprovádějte v následujících místech

- Neinstalujte klimatizaci v místě do 1 m od televizoru, stereozařízení nebo rádia. Je-li jednotka nainstalována na takovém místě, bude šum generovaný klimatizací rušit provoz těchto zařízení.
- Neinstalujte klimatizaci v blízkosti vysokofrekvenčního zařízení (šicí stroj, masážní stroj pro komerční použití atd. věže atd.), protože může dojít k chybné funkci jednotky.
- Neinstalujte klimatizaci ve vlhkostí či olejem nasyceném prostředí nebo v místě, kde je generována pára, saze či korozivní plyn.
- Neinstalujte klimatizaci v místě s vysokým obsahem soli, jako je pobřeží moře.
- Neinstalujte klimatizaci v místě, kde se používá velké množství strojového oleje.
- Neinstalujte klimatizaci v místě, které je obvykle vystaveno účinkům silného větru, jako je pobřeží moře.
- Neinstalujte klimatizaci v místě, kde je generován sirný plyn, jako jsou vřídla a lázně.
- Neinstalujte klimatizaci na lodní či pojízdný jeřáb.
- Neinstalujte klimatizaci v kyselém či zásaditém prostředí (ve vřídelní oblasti či blízko chemické továrny nebo v místě vystaveném účinkům emisí spalování). Mohlo by dojít ke korozi hliníkových žeber a měděného potrubí ve výměníku tepla.
- Neinstalujte klimatizaci blízko překážky (větrací či osvětlovací zařízení apod.), která brání výstupu vzduchu. (Vzduchové turbulence mohou snížit výkon nebo deaktivovat zařízení.)
- Klimatizaci nepoužívejte pro zvláštní účely, jako je uchování jídla, přesných přístrojů či uměleckých předmětů, ani tam, kde se nacházejí chovná zvířata nebo pěstované rostliny. (Mohlo by dojít ke snížení kvality uchovávaných materiálů.)
- Neinstalujte klimatizaci nad předměty, které nesmějí zvlhnout. (Je-li relativní vlhkost vzduchu větší než 80 % nebo dojde-li k ucpání drenážního otvoru, může z pokojové jednotky kapat kondenzát.)
- Neinstalujte klimatizaci v místě, kde se používá organické rozpouštědlo.
- Neinstalujte klimatizaci blízko dveří či okna, které je vystaveno účinkům vlhkého venkovního vzduchu. Na klimatizaci může dojít ke kondenzaci vlhkosti.
- Neinstalujte klimatizaci v místě, kde je často používán speciální sprej.

Pozor na hluk a vibrace

- Neinstalujte klimatizaci v místě, kde hluk venkovní jednotky nebo horký vzduch z výdechu obtěžuje sousedy.
- Nainstalujte klimatizaci na pevném a stabilním základu, aby nedocházelo k přenosu rezonancí, provozního hluku a vibrací.
- Je-li v provozu jedna vnitřní jednotka, mohou být slyšet zvuky z jiných vypnutých vnitřních jednotek.

10 Specifikace

Model	Hladina akustického tlaku (dBA)		Hmotnost (kg) Hlavní jednotka (stropní panel)
	Chlazení	Topení	
RAV-HM301MUTP-E	*	*	16 (4)
RAV-HM401MUTP-E	*	*	16 (4)
RAV-HM401MUTP-E	*	*	16 (4)

* Pod 70 dBA

Upozornění na únik chladiva

Kontrola koncentračního limitu

Místnost, v níž má být klimatizace instalována, musí mít takový design, aby v případě úniku chladicího plynu jeho koncentrace nepřekročila stanovenou mez.

Chladivo R32, které se v klimatizaci používá, je bezpečné, není toxické ani hořlavé jako amoniak a není zakázáno právními předpisy na ochranu ozonové vrstvy. Vzhledem k tomu, že obsahuje víc než jen vzduch, však hrozí nebezpečí udušení, pokud by se jeho koncentrace měla příliš zvýšit. Udušení, způsobené únikem chladiva R32, téměř neexistuje. Avšak díky nedávnému nárůstu počtu vysokých budov je instalace vícejednotkových klimatizačních zařízení na vzestupu z důvodu efektivního využití podlahové plochy, samostatného ovládání a úspory energie snížením tepla, rozvodem napájení atd.

Mnohem důležitější je, že vícejednotkový klimatizační systém dokáže ve srovnání s konvenčními samostatnými klimatizačními jednotkami doplnit velké množství chladiva. Má-li být jedna jednotka vícejednotkového klimatizačního systému nainstalována do v malé místnosti, vyberte vhodný model a postup instalace, aby, kdyby chladivo náhodou uniklo, jeho koncentrace nedosáhla limitu (a v případě nutnosti mohla být provedena opatření předtím, než by mohlo dojít ke zranění).

V místnosti, kde by koncentrace mohla limit překročit, vytvořte otvor do sousedních místností nebo nainstalujte mechanickou ventilaci v kombinaci se zařízením pro detekci úniku plynu. Koncentrace je taková, jak je uvedeno níže.

$$\frac{\text{Celkové množství chladiva (kg)}}{\text{Min. objem místnosti s instalovanou vnitřní jednotkou (m}^3\text{)}} \leq \text{Limit koncentrace (kg/m}^3\text{)}$$

Limit koncentrace chladiva R32, které je používáno v bytových klimatizacích, je 0,3 kg/m³.

▼ POZNÁMKA 1

Pokud v jednom chladicím zařízení existují dva nebo více chladicích systémů, množství chladiva by mělo být stejné v každém samostatném zařízení.

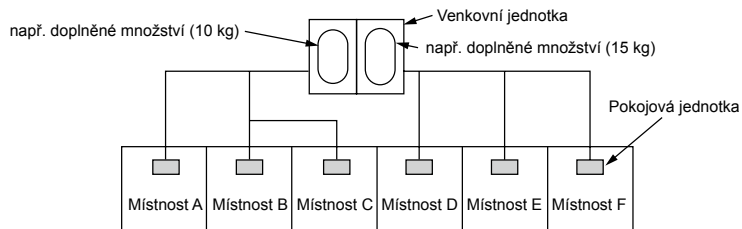

Pro množství náplně v tomto příkladu:

Možné množství uniklého chladiva v místnostech A, B a C je 10 kg.

Možné množství uniklého chladiva v místnostech D, E a F je 15 kg.

▼ POZNÁMKA 2

Normy pro minimální objem místnosti jsou následující.

- 1) Žádné rozdělení (šrafovaná část)

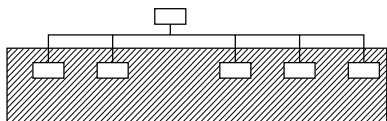

Důležité

- 2) Pokud je v přilehlé místnosti funkční otvor pro odvětrání uniklého chladicího plynu (otvor bez dveří nebo otvor v horní nebo spodní části dveří o 0,15 nebo více procent větší, než je příslušný podlahový prostor).

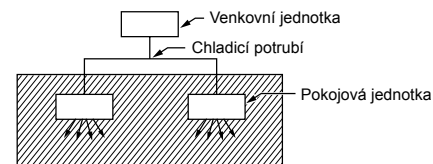

- 3) Je-li v každé oddělené místnosti nainstalována jedna vnitřní jednotka a chladicí potrubí je propojeno, objektem se samozřejmě stává nejmenší místnost. Pokud však je v nejmenší místnosti, kde je překročena mezní hodnota hustoty, nainstalována mechanická ventilace, propojená s detektorem úniku plynu, stává se objektem objem druhé nejmenší místnosti.

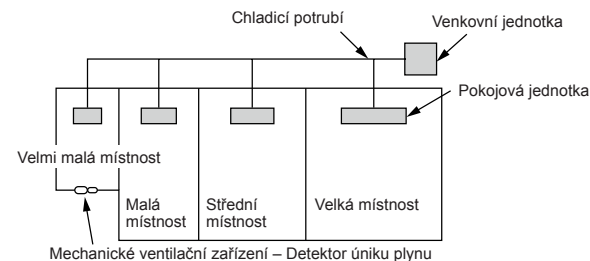

▼ POZNÁMKA 3

Minimální vnitřní podlahová plocha v porovnání s množstvím chladiva je zhruba následující: (Pokud je strop vysoký 2,7 m)

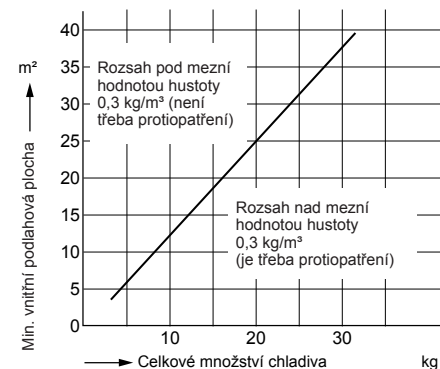

CARRIER AIR CONDITIONING (THAILAND) CO., LTD.

144/9 MOO 5, BANGKADI INDUSTRIAL PARK, TIVANON ROAD, TAMBOL BANGKADI, AMPHUR MUANGPATHUMTHANI, PATHUMTHANI 12000, THAILAND

1136650201A