

TOSHIBA

KLIMATIZAČNÍ JEDNOTKA (DĚLENÝ TYP)

Návod k obsluze

R32

Pro komerční použití

Pokojevé jednotka

Název modelu:

<Kompaktní 4-cestný typ>

RAV-HM301MUT-E

RAV-HM401MUT-E

RAV-HM561MUT-E

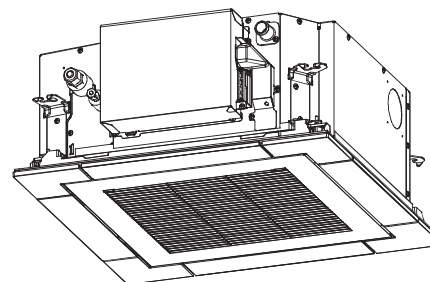

Přeložené pokyny

Velice vám děkujeme za zakoupení klimatizace TOSHIBA.
Před zahájením používání své klimatizace si prosím pečlivě prostudujte tento návod k obsluze.

- Nezapomeňte si od stavitele (nebo prodejce) převzít „návod k obsluze“ a „montážní příručka“.
- Prosbu na stavitele nebo prodejce
Vysvětlíte prosím zcela jasně obsah návodu k obsluze a předejte jej zákazníkovi.

PŘECHOD NA CHLADIVO R32

Toto klimatizační zařízení používá chladivo HFC (R32), které nenarušuje ozonovou vrstvu.

Toto zařízení mohou používat děti od 8 let věku a osoby s omezenými fyzickými, smyslovými nebo duševními schopnostmi nebo s nedostatkem zkušeností a znalostí, pokud tak činí pod dohledem nebo pokud obdržely pokyny k použití zařízení bezpečným způsobem a rozumějí případným nebezpečím. Děti si se zařízením nesmějí hrát. Čištění a uživatelskou údržbu nesmějí provádět děti bez dozoru.

Obsah

1	Bezpečnostní upozornění	3
2	Názvy dílů	6
3	Názvy dílů a funkce dálkového ovladače	7
4	Obsluha	8
5	Provoz časovače vypnutí	9
6	Nastavení směru foukání vzduchu	9
7	Údržba	10
8	Odstraňování problémů	11
9	Provoz a výkon	12
10	Montáž	13
11	Specifikace	13

Děkujeme za zakoupení klimatizace značky Toshiba.

Pečlivě prostudujte tyto pokyny, které obsahují důležité informace v souladu se „Směrnicí o strojních zařízeních 2006/42/EC“, a ujistěte se, že jim rozumíte.

Po prostudování těchto pokynů zajistěte jejich uložení na bezpečném místě spolu s návodem k obsluze a návodem k instalaci, jež jsou součástí dodávky výrobku.

Obecný název: Klimatizační jednotka

Definice kvalifikovaného instalačního technika nebo pracovníka



Klimatizační jednotku musí nainstalovat, udržovat, opravovat a demontovat kvalifikovaný instalační technik nebo pracovník. Pokud je nutně některý z těchto úkolů provést, požádejte o jeho vykonání kvalifikovaného montážního technika nebo servisního pracovníka.

Kvalifikovaný instalační technik nebo pracovník je osoba, která disponuje kvalifikací a znalostmi popsány v níže uvedené tabulce.

Osoba	Kvalifikace a znalosti, které musí osoba mít
Kvalifikovaný instalační technik (*1)	<ul style="list-style-type: none"> • Kvalifikovaný instalatér je osoba, která instaluje, udržuje, stěhuje a demontuje klimatizace značky Toshiba Carrier Corporation. Tato osoba byla vyškolená pro instalaci, údržbu, stěhování a demontáž klimatizací značky Toshiba Carrier Corporation, nebo byla pro tyto činnosti poučena jednotlivcem či jednotlivci, kteří byli vyškoleni, a proto je důkladně seznámena se znalostmi ohledně těchto činností. • Kvalifikovaný instalatér, jemuž je povoleno provádět elektrické práce obsažené v instalaci, stěhování a demontáži, disponuje kvalifikací týkající se této elektrické práce podle požadavků místních zákonů a předpisů, a jde tedy o osobu, která byla vyškolená v záležitostech elektrické práce na klimatizacích značky Toshiba Carrier Corporation, nebo byla v těchto záležitostech poučena jednotlivcem či jednotlivci, kteří byli vyškoleni, a proto je důkladně seznámena se znalostmi ohledně této práce. • Kvalifikovaný instalatér, jemuž je povolena manipulace s chladivem a instalatérské práce obsažené v instalaci, stěhování a demontáži, disponuje kvalifikací týkající se této manipulace s chladivem a instalatérské práce podle požadavků místních zákonů a předpisů, a jde tedy o osobu, která byla vyškolená v záležitostech manipulace s chladivem a instalatérské práce na klimatizacích značky Toshiba Carrier Corporation, nebo byla v těchto záležitostech poučena jednotlivcem či jednotlivci, kteří byli vyškoleni, a proto je důkladně seznámena se znalostmi ohledně této práce. • Kvalifikovaný instalatér, jemuž je povolena práce ve výškách, byl vyškolen v záležitostech práce ve výškách na klimatizacích značky Toshiba Carrier Corporation, nebo byl v těchto záležitostech poučen jednotlivcem či jednotlivci, kteří byli vyškoleni, a proto je důkladně seznámena se znalostmi ohledně této práce.
Kvalifikovaný pracovník (*1)	<ul style="list-style-type: none"> • Kvalifikovaný servisní technik je osoba, která instaluje, udržuje, stěhuje a demontuje klimatizace značky Toshiba Carrier Corporation. Tato osoba byla vyškolená pro instalaci, opravy, údržbu, stěhování a demontáž klimatizací značky Toshiba Carrier Corporation, nebo byla pro tyto činnosti poučena jednotlivcem či jednotlivci, kteří byli vyškoleni, a proto je důkladně seznámena se znalostmi ohledně těchto činností. • Kvalifikovaný servisní technik, jemuž je povoleno provádět elektrické práce obsažené v instalaci, opravách, stěhování a demontáži, disponuje kvalifikací týkající se této elektrické práce podle požadavků místních zákonů a předpisů, a jde tedy o osobu, která byla vyškolená v záležitostech elektrické práce na klimatizacích značky Toshiba Carrier Corporation, nebo byla v těchto záležitostech poučena jednotlivcem či jednotlivci, kteří byli vyškoleni, a proto je důkladně seznámena se znalostmi ohledně této práce. • Kvalifikovaný servisní technik, jemuž je povolena manipulace s chladivem a instalatérské práce obsažené v instalaci, opravách, stěhování a demontáži, disponuje kvalifikací týkající se této manipulace s chladivem a instalatérské práce podle požadavků místních zákonů a předpisů, a jde tedy o osobu, která byla vyškolená v záležitostech manipulace s chladivem a instalatérské práce na klimatizacích značky Toshiba Carrier Corporation, nebo byla v těchto záležitostech poučena jednotlivcem či jednotlivci, kteří byli vyškoleni, a proto je důkladně seznámena se znalostmi ohledně této práce. • Kvalifikovaný servisní technik, jemuž je povolena práce ve výškách, byl vyškolen v záležitostech práce ve výškách na klimatizacích značky Toshiba Carrier Corporation, nebo byl v těchto záležitostech poučen jednotlivcem či jednotlivci, kteří byli vyškoleni, a proto je důkladně seznámena se znalostmi ohledně této práce.

■ Význam symbolů zobrazených na klimatizačním zařízení

Tato bezpečnostní upozornění popisují důležité záležitosti související s bezpečností, aby se zabránilo poranění uživatelů nebo dalších osob či poškození majetku. Přečtěte si prosím tuto příručku poté, co se seznámíte s obsahem níže (význam pokynů) a dodržujte popisy.





Označení	Význam označení
 VAROVÁNÍ	Texty označené tímto způsobem informují, že nedodržení pokynů ve varování by mohlo způsobit vážné tělesné poranění (*1) nebo ztrátu života, pokud se s produktem zachází nevhodným způsobem
 VÝSTRAHA	Texty označené tímto způsobem informují, že nedodržení pokynů ve výstraze by mohlo způsobit mírné poranění (*2) nebo škody na majetku (*3), pokud se s produktem zachází nevhodným způsobem.

*1: Vážné tělesné poranění znamená ztrátu zraku, poranění, popáleniny, úrazy elektrickým proudem, zlomeninu kostí, otravu a další poranění, které zanechávají následky a vyžadují hospitalizaci nebo dlouhodobé léčení pacienta s pracovní neschopností.





*2: Mírné poranění znamená poranění, popáleniny, úrazy elektrickým proudem a další poranění, které nevyžadují hospitalizaci ani dlouhodobé léčení pacienta s pracovní neschopností.

*3: Poškození majetku znamená škody na budovách, domácnosti, domácích zvířatech a mazlíčcích.

VÝZNAM SYMBOLŮ ZOBRAZENÝCH NA JEDNOTCE

	VAROVÁNÍ (Nebezpečí požáru)
	Před použitím výrobku si pečlivě přečtěte NÁVOD K OBSLUZE .
	Servisní personál je povinen před použitím výrobku pečlivě si přečíst NÁVOD K OBSLUZE a NÁVOD K INSTALACI .
	Další informace jsou k dispozici v příručkách NÁVOD K OBSLUZE , NÁVOD K INSTALACI a dalších.

Výstrahy uvedené na klimatizační jednotce

Výstražné informace	Popis		
 <table border="1"> <tr> <td>WARNING</td> </tr> <tr> <td>ELECTRICAL SHOCK HAZARD Disconnect all remote electric power supplies before servicing.</td> </tr> </table>	WARNING	ELECTRICAL SHOCK HAZARD Disconnect all remote electric power supplies before servicing.	VAROVÁNÍ NEBEZPEČÍ ÚRAZU ELEKTRICKÝM PROUDEM Před zahájením servisních prací odpojte veškeré vzdálené zdroje elektrického napájení.
WARNING			
ELECTRICAL SHOCK HAZARD Disconnect all remote electric power supplies before servicing.			
 <table border="1"> <tr> <td>WARNING</td> </tr> <tr> <td>Moving parts. Do not operate unit with grille removed. Stop the unit before the servicing.</td> </tr> </table>	WARNING	Moving parts. Do not operate unit with grille removed. Stop the unit before the servicing.	VAROVÁNÍ Pohyblivé součásti. Jednotku nepoužívejte, pokud je sundaná mřížka. Před zahájením servisních prací jednotku zastavte.
WARNING			
Moving parts. Do not operate unit with grille removed. Stop the unit before the servicing.			
 <table border="1"> <tr> <td>CAUTION</td> </tr> <tr> <td>High temperature parts. You might get burned when removing this panel.</td> </tr> </table>	CAUTION	High temperature parts. You might get burned when removing this panel.	VÝSTRAHA Součásti s vysokou teplotou. Při demontáži tohoto panelu se můžete spálit.
CAUTION			
High temperature parts. You might get burned when removing this panel.			
 <table border="1"> <tr> <td>CAUTION</td> </tr> <tr> <td>Do not touch the aluminum fins of the unit. Doing so may result in injury.</td> </tr> </table>	CAUTION	Do not touch the aluminum fins of the unit. Doing so may result in injury.	VÝSTRAHA Nedotýkejte se hliníkových žebek jednotky. Mohlo by dojít ke zranění.
CAUTION			
Do not touch the aluminum fins of the unit. Doing so may result in injury.			
 <table border="1"> <tr> <td>CAUTION</td> </tr> <tr> <td>BURST HAZARD Open the service valves before the operation, otherwise there might be the burst.</td> </tr> </table>	CAUTION	BURST HAZARD Open the service valves before the operation, otherwise there might be the burst.	VÝSTRAHA NEBEZPEČÍ ROZTRŽENÍ Před zahájením činnosti otevřete servisní ventily, jinak může dojít k roztržení.
CAUTION			
BURST HAZARD Open the service valves before the operation, otherwise there might be the burst.			

1 Bezpečnostní upozornění

Výrobce nepřebírá žádnou zodpovědnost za poškození vzniklé z nedodržování pokynů v této příručce.

⚠ VAROVÁNÍ

Obecné pokyny

- Před spuštěním klimatizace pečlivě prostudujte návod k obsluze. Existuje řada důležitých věcí, na něž je třeba dbát při denním provozu.
- Montáž si nechejte provést od prodejce nebo profesionálního technika. Pouze kvalifikovaný montér (*1) umí nainstalovat klimatizaci. Pokud klimatizaci instaluje nekvalifikovaná osoba, může to mít za následek problémy, jako jsou požár, úraz elektrickým proudem, zranění, unikání vody, hluk a vibrace.
- Nepoužívejte žádné jiné chladivo, než které je určeno k doplnění či výměně. Jinak může dojít v chladícím cyklu k tvorbě abnormálně vysokého tlaku, který by mohl zapříčinit poruchu nebo explozi výrobku nebo zranění osob.
- Neinstalujte klimatizační zařízení na místě, kde by provozní zvuk venkovní jednotky mohl působit rušivě. (Zvláště na hranici se sousedy berte v úvahu hluk, když instalujete klimatizaci.)
- Tento spotřebič je určen pro odborné nebo školené používání v dílnách, v lehkém průmyslu, nebo pro laické komerční používání.

Přeprava a uložení

- Při přepravě klimatizace používejte boty s ochrannou špičkou, ochranné rukavice a další ochranný oděv.
- Při přepravě klimatizační jednotky neumísťujte pásy okolo obalového materiálu. Pokud by se páska přerušila, můžete se zranit.
- Při stohování obalových kartonů při uložení nebo přepravě dbejte na upozornění, která jsou uvedena na obalových kartonech. Stohování bez ohledu na upozornění může způsobit zřícení stohu.
- Tato klimatizace musí být přepravována za stabilních podmínek. Pokud najdete některou část výrobku rozbitou, obraťte se na prodejce.
- Je-li potřeba klimatizační zařízení přenášet ručně, musí ho nést nejméně dvě osoby.

Instalace

- Elektrikářské práce týkající se klimatizační jednotky smí provádět pouze kvalifikovaný instalační technik(*1) nebo pracovník(*1). Tyto práce nesmí za žádných okolností provádět nekvalifikovaná osoba, protože výsledkem nesprávného provedení prací může být úraz elektrickým proudem a/nebo zkrat elektřiny.
- Po dokončení instalační práce si nechte od instalatéra vysvětlit polohy jističe elektrického obvodu. V případě výskytu potíží s klimatizací přepněte jistič do polohy OFF (vyp.) a obraťte se na servisního technika.
- Pokud budete jednotku instalovat do malé místnosti, podnikněte odpovídající opatření, které zaručí, že v případě úniku chladicího média nedojde k překročení mezní koncentrace. Při přijetí těchto opatření se obraťte na prodejce, od něhož jste klimatizační jednotku zakoupili. Nahromadění vysoce koncentrovaného chladicího média může způsobit nehodu v důsledku nedostatku kyslíku.
- Klimatizační jednotku neinstalujte v místech, kde hrozí nebezpečí úniku hořlavých plynů. Pokud by docházelo k úniku hořlavých plynů a k jejich koncentraci v blízkosti jednotky, může dojít k požáru.
- Pro samostatně nakupované díly používejte pouze díly specifikované společností. Používání nedoporučených produktů může vést ke vzniku požáru, úrazu elektrickým proudem, úniku nebo jiným poruchám. Montáž může provádět pouze oprávněná osoba.
- Potvrďte, že je uzemnění provedeno správně.

Obsluha

- Před otevřením nasávací mřížky pokojové jednotky nebo servisního panelu venkovní jednotky přepněte jistič do polohy OFF. Při nepřepnutí jističe do polohy OFF může dojít kvůli kontaktu s vnitřními součástmi k úrazu elektrickým proudem. Demontáž nasávací mřížky pokojové jednotky nebo servisního panelu venkovní jednotky smí provádět pouze kvalifikovaný instalační technik(*1) nebo pracovník(*1).
- Uvnitř klimatizace jsou oblasti vysokého napětí a rotující součásti. Nedemontujte servisní panel venkovní jednotky, hrozí riziko úrazu elektrickým proudem nebo zachycení prstů či fyzických předmětů v rotujících součástech. Je-li nutná práce zahrnující demontáž těchto součástí, obraťte se na kvalifikovaného instalatéra nebo kvalifikovaného servisního technika.
- Jednotky nestěhujte ani neopravujte sami. Protože uvnitř jednotky se nachází vysoké napětí, při demontáži krytu a hlavní jednotky může dojít k úrazu elektrickým proudem.

- Pro čištění filtru vnitřní jednotky nebo výkon podobných prací představuje práci ve výškách; použijte žebřík vysoký min. 50 cm. Protože při práci ve výškách existuje riziko pádu ze žebříku a následného zranění, tento druh práce nesmí být vykonáván nekvalifikovanými osobami. Musí-li být tento druh práce proveden, nedělejte to sami ale požádejte o to kvalifikovaného instalatéra nebo kvalifikovaného servisního technika.
- Nedotýkejte se hliníkového žebra venkovní jednotky. Mohli byste se poranit. Musí-li dojít k dotyku žeber, nedělejte to sami ale požádejte o to kvalifikovaného instalatéra nebo kvalifikovaného servisního technika.
- Na vršek venkovní jednotky nelezte ani nepokládejte předměty. Z venkovní jednotky můžete spadnout nebo mohou spadnout ony předměty a způsobit zranění.
- Na místo, které je přímo vystaveno proudu vzduchu z klimatizační jednotky, neumísťujte žádné spalovací zařízení, protože by mohlo docházet k nedokonalému spalování.
- Je-li klimatizace provozována na stejném místě jako spalovací spotřebič, zajistěte dostatečné větrání místnosti. Špatná ventilace způsobí nedostatek kyslíku.
- Je-li klimatizace používána v uzavřené místnosti, zajistěte dostatečné větrání místnosti. Špatná ventilace způsobí nedostatek kyslíku.
- Dlouhodobě přímo nevystavujte své tělo studenému vzduchu a neochlazujte se příliš. Toto může mít za následek poškozenou fyzickou kondici a nemoc.
- Nikdy nestrkejte prsty nebo tyč do přívodu nebo výdech vzduchu. Toto může mít za následek zranění, protože ventilátor v jednotce se otáčí vysokou rychlostí.
- obraťte se na obchod, kde jste klimatizaci zakoupili, pokud se klimatizace (chlazení nebo topení) neprovádí správně, protože příčinou může být únik chladiva. O podrobnostech opravy se poradte s kvalifikovaným servisním technikem (*1), pokud oprava zahrnuje další doplnění chladiva.
- Před čištěním vypněte chod klimatizace a vypněte ochranný jistič. Jinak to může mít za následek zranění, protože ventilátor v jednotce se otáčí vysokou rychlostí.

Opravy

- Pokud u klimatizace zaznamenáte nějaký problém (např. když se zobrazí kontrolní displej, ucítíte zápach spáleniny, uslyšíte neobvyklé zvuky, klimatizace přestane chladit nebo topit nebo dojde k úniku vody), klimatizace se nedotýkejte, ale přepněte jistič obvodu do polohy OFF (VYP) a obraťte se na kvalifikovaného servisního technika. Podnikněte taková opatření, které zaručí, že napájení nebude zapnuto (např. značkou „Mimo provoz“ v blízkosti jističe), dokud se nedostaví kvalifikovaný pracovník. Budete-li používat klimatizační jednotku i v případě abnormálního stavu, mohou se zhoršit mechanické problémy nebo může dojít k úrazu elektrickým proudem atd.
- Pokud jste zjistili, že je mřížka ventilátoru poškozena, k venkovní jednotce se nepřibližujte, ale přepněte ochranný jistič do polohy VYPNUTO a obraťte se na kvalifikovaného servisního technika (*1), aby provedl opravu. Dokud nebudou opravy dokončeny, jistič nepřepínejte do polohy ON.
- Zjistíte-li hrozící nebezpečí pádu vnitřní jednotky, nepřibližujte se k ní, ale přepněte jistič obvodu do polohy OFF (VYP) a obraťte se na kvalifikovaného montéra (*1) či kvalifikovaného servisního technika (*1) pro zajištění opravy. Dokud není jednotka znovu upevněna, nepřepínejte jistič do polohy ON (ZAP).
- Zjistíte-li hrozící nebezpečí převrácení venkovní jednotky, nepřibližujte se k ní, ale přepněte ochranný jistič do polohy VYPNUTO a obraťte se na kvalifikovaného montéra (*1) či kvalifikovaného servisního technika (*1) pro zajištění opravy. Dokud nejsou zlepšení nebo opravy dokončeny, nepřepínejte jistič obvodu do polohy ON (zap.).
- Neupravujte tuto jednotku. Toto může mít za následek požár, úraz elektrickým proudem, atd.

Přemísťování

- Má-li být klimatizace přestěhována, nedělejte to sami ale požádejte o to kvalifikovaného montéra (*1) či kvalifikovaného servisního technika (*1). Není-li klimatizace řádně přestěhována, může dojít k úrazu elektrickým proudem nebo požáru.

(*1) Podrobnosti naleznete v kapitole „Definice kvalifikovaného instalačního technika nebo pracovníka“.

⚠ VÝSTRAHA

Instalace

- Drenážní hadici řádně položte, aby byl odvod perfektní. Špatný odvod kondenzátu může způsobit zatopení domu a zmáčení nábytku.
- Zajistěte připojení klimatizace k vyhrazenému elektrickému obvodu se jmenovitým napětím, jinak může dojít k závadě jednotky nebo požáru.
- Ujistěte se, že je venkovní jednotka upevněná k podložce. Jinak může dojít ke spadnutí jednotky nebo jiným nehodám.
- Neinstalujte klimatizační zařízení na místa, kde dochází k tvorbě páry, nebo na místa v blízkosti zvlhčovače vzduchu apod. V zabudovaných částech přístroje může dojít k orosení, což může způsobit potíže s jednotkou.











Obsluha

- Tuto klimatizaci nepoužívejte pro zvláštní účely, jako je uchovávání jídla, přesné přístroje či umělecké předměty, chovná zvířata, automobil, loď.
- Vypínačů se nedotýkejte vlhkými prsty, jinak může dojít k úrazu elektrickým proudem.
- Nebude-li klimatizace dlouhou dobu používána, z bezpečnostních důvodů vypněte hlavní vypínač nebo jistič obvodu.
- Má-li klimatizace trvale pracovat s původním výkonem, provozujte ji v rozsahu pracovních teplot, který je uveden v pokynech. Jinak může dojít k chybné funkci nebo úniku vody z jednotky.
- Zajistěte, aby do dálkového ovladače nevnikla voda. Nevylijte na ní šťávu, vodu ani jinou kapalinu.
- Nemyjte klimatizaci. Mohlo by dojít k úrazu elektrickým proudem.
- Po dlouhodobém používání zkontrolujte, zda se nepoškodila montážní základna a další vybavení. Ponechat je v takovém stavu může mít za následek spadnutí jednotky a zranění.
- V blízkosti klimatizace nenechávejte hořlavé spreje nebo další hořlavé materiály a nestříkejte hořlavý aerosol přímo na klimatizaci. Mohou se vznítit.
- Před čištěním vypněte chod klimatizace a vypněte ochranný jistič. Jinak to může mít za následek zranění, protože ventilátor v jednotce se otáčí vysokou rychlostí.

- Čištění klimatizace nechejte provést prodejcem. Čištění klimatizace nesprávným způsobem může způsobit poškození plastových dílů, poškození izolace elektrických dílů, atd. a mít za následek poruchu. V nejhorším případě může dojít k úniku vody, úrazu elektrickým proudem, kouři a požáru.

■ Informace o přepravě, manipulaci a uskladnění na obalu

Příklady značení na kartonové krabici

Symbol	Popis	Symbol	Popis
	Chraňte před vlhkem		Neupusťte
	Křehké		Nepokládejte na bok
 11 kartonových krabic	Stohovací výška (v tomto případě lze vytvořit stoh z 12 kartonových krabic)		Nestoupejte
	Touto stranou nahoru		Nevystavujte pádům (roh)
	Opatrně		Neodvalujte

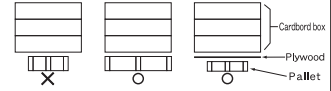
Jiná upozornění	Popis
 <div style="border: 1px solid black; padding: 5px; display: inline-block;"> <p>Caution Injury possibility. Don't handle with packing band, or may get injured in case of broken band.</p> </div>	<p>VÝSTRAHA</p> <p>Riziko zranění. Nedržte za balicí pásku; pokud by se přetrhla, mohlo by dojít k úrazu.</p>
<p>Stacking notice.</p> <p>In case that cardboard boxes protrude out of pallet when stacking, lay a 10mm thick plywood over the pallet.</p> 	<p>Stohovací upozornění.</p> <p>V případě že kartonové krabice přecházejí přes paletu, položte 10 mm silnou překližku přes paletu.</p>

2 Názvy dílů

■ Pokojová jednotka

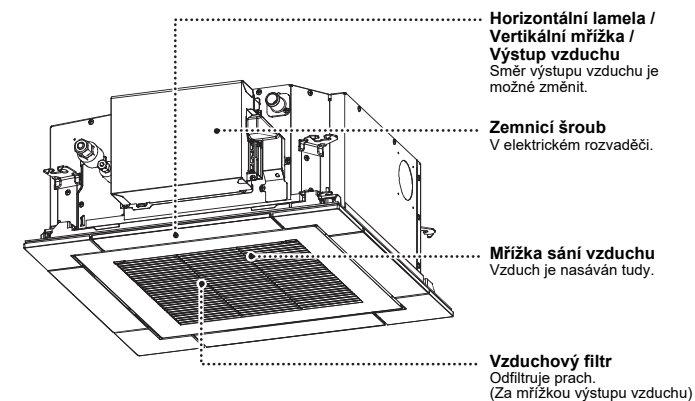

3 Názvy dílů a funkce dálkového ovladače

Název modelu dálkového ovladače: RBC-ASCU1*

Během práce s dálkovým ovladačem se jeho LCD podsvícení rozsvítí na dobu 15 sekund.

Na příkladu displeje níže jsou znázorněny všechny ukazatele.

Ve skutečnosti se ovšem budou zobrazovat pouze zvolené možnosti.

■ Obsluha

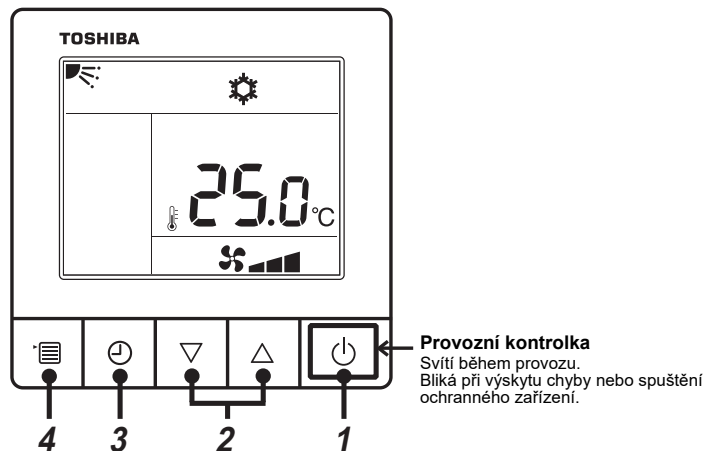

- 1 Tlačítko ZAP./VYP.**
Stisknutím jednotku zapne a dalším stisknutím ji vypne.
- 2 Tlačítko Nastavení**
Nastavuje teplotu v normálním režimu.
Mění veškerá nastavení v provozním režimu, režimu otáček ventilátoru nebo režimu směru proudění vzduchu.
- 3 Tlačítko Časovač VYP.**
Nastavení časovače vypnutí.
- 4 Tlačítko Menu**
Vybírá volitelné položky provozního režimu, volitelné položky rychlosti ventilátoru nebo volitelné položky směru proudění vzduchu.
Každým stisknutím tlačítka se ukazatel změní následujícím způsobem:
 - V závislosti na modelech pokojových jednotek se nemusí zobrazovat volitelné položky rychlosti ventilátoru nebo volitelné položky směru proudění vzduchu.

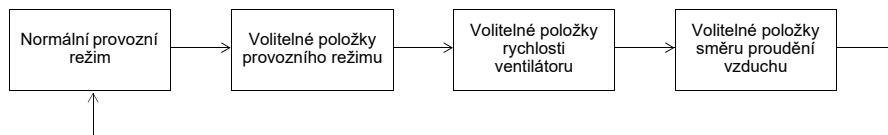

■ Ukazatele

Za účelem tohoto popisu jsou zde znázorněny veškeré ikony displeje. Pokud bliká „SETTING (NASTAVENÍ)“, nejsou ikony obsluhy přijímány.

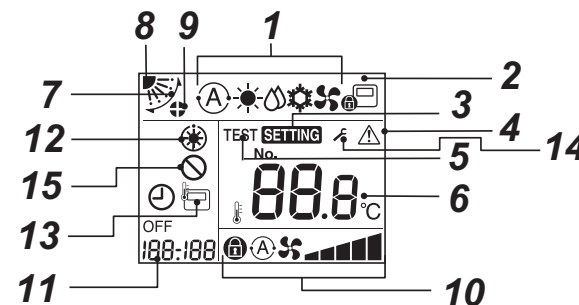

- 1 Ukazatel provozního režimu**
Označuje zvolený provozní režim.
- 2 Ukazatel centrálního ovládání**
Zobrazí se, když je klimatizace ovládána centrálně a používá se u centrálně ovládaných zařízení, jako je centrální dálkový ovladač.
Pokud je centrálním ovládáním zakázáno použití dálkového ovladače, při stisknutí tlačítek ZAP./VYP., REŽIM, nebo TEPLOTA na dálkovém ovladači se rozbliká a tlačítka nefungují. (Nastavení, která lze konfigurovat na dálkovém ovladači, se liší v závislosti na režimu centrálního ovládání. Podrobnosti viz návod k obsluze centrálního dálkového ovladače.)
- 3 Ukazatel nastavení**
Označuje, že model se automaticky zkontroluje po sepnutí jističe nebo po nějakém jiném zásahu.
- 4 Ukazatel servisu**
Zobrazí se při práci ochranného zařízení nebo při kontrole.
- 5 Ukazatel zkušebního běhu**
Zobrazí se při zkušebním běhu.
- 6 Ukazatel nastavení teploty**
Zobrazí se vybraná nastavená teplota.
- 7 Ukazatel kývání**
Zobrazí se při pohybu lamel nahoru/dolů.
- 8 Ukazatel polohy lamel**
Označuje polohu lamel.
- 9 Ukazatel uzamčení lamel v určité poloze**
Zobrazí se, když je přítomna jednotka s uzamčenou lamelou.
- 10 Ukazatel rychlosti ventilátoru**
Označuje zvolenou rychlost ventilátoru:

Auto	Ⓐ	☂
Nízká		☂
Nízká +		☂
Střední		☂
Střední +		☂
Vysoká		☂
Fix	Ⓜ	☂
- 11 Ukazatel časovače vypnutí**
Když dojde k potížím, zobrazí se kontrolní kód.
- 12 Ukazatel přehřátí**
Zobrazí se, když je spuštěn režim topení nebo zahájen odmrazovací cyklus.
Když se zobrazí tento ukazatel, vnitřní ventilátor se zastaví nebo pracuje v režimu ventilátoru.
- 13 Ukazatel čidla dálkového ovladače**
Zobrazí se během používání čidla dálkového ovladače.
- 14 Zobrazení upozornění**
Zobrazí se při výskytu kódu upozornění.
O podrobnosti požádejte prodejce (distributora).
- 15 Zobrazení absence funkce**
Zobrazí se, když daný model nedispонуje požadovanou funkcí.

4 Obsluha

Když používáte klimatizaci poprvé nebo měníte její nastavení, postupujte podle níže uvedených pokynů. Od příště se stisknutím tlačítka ZAP./VYP. spustí klimatizace se zvoleným nastavením.

■ Pohotovostní režim

Pokud bliká „SETTING (NASTAVENÍ)“, nejsou úkony obsluhy přijímány.

POŽADAVEK

- Během používání nechejte hlavní vypínač zapnutý.
- Když začnete klimatizaci znovu používat po dlouhé době nepoužívání, zapněte hlavní vypínač nejméně 12 hodin před spuštěním klimatizace.
- Po zapnutí napájení trvá přibližně 1 minutu, než bude možné provádět úkony na dálkovém ovladači. Nejedná se o závadu.

■ Provozní úkony

Některé provozní režimy nejsou dostupné v závislosti na typu pokojové jednotky.

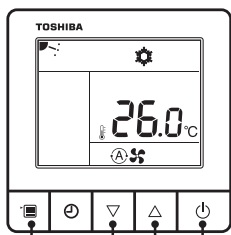

Tlačítko Menu Tlačítko Nastavení Tlačítko ZAP./VYP.

1 Tlačítko ZAP./VYP.

Stisknutím tohoto tlačítka rozsvítíte provozní kontrolku a spustíte provoz.

Při topení

- Ohřátý vzduch vychází po 3 až 5 minutách přehřívání s vypnutým vnitřním ventilátorem.

2 Vyberte provozní režim

Několikanásobným stisknutím tlačítka Menu vyberte provozní režim.

- Aktuální provozní režim bliká.

Každým stisknutím tlačítka Nastavení se změni provozní režim a jeho ikonka v následujícím pořadí:

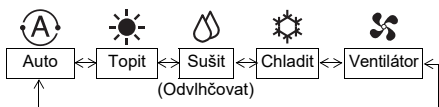

- Pokud nestisknete žádné tlačítko po dobu 30 s, provozní režim se ukončí.

3 Vyberte rychlost ventilátoru

Několikanásobným stisknutím tlačítka Menu vyberte režim rychlosti ventilátoru.

Ukazatel aktuální rychlosti ventilátoru bliká. Každým stisknutím tlačítka Nastavení se změni rychlost ventilátoru a její ukazatel v následujícím pořadí:

- Volitelná rychlost ventilátoru se liší v závislosti na pokojových jednotkách, které mají být připojeny.
- „Auto“ nelze vybrat v režimu ventilátoru.
- Pokud nestisknete žádné tlačítko po dobu 30 s, režim nastavování rychlosti ventilátoru se ukončí.

4 Vyberte teplotu

Stisknutím tlačítka nastavení upravte teplotu.

- Rozsah nastavování teploty činí 18,0 °C až 29,0 °C.
- Teplotu lze nastavit v krocích po 0,5 °C.

POZNÁMKA

Automatické změny režimu

- Je-li jednotka v režimu Auto (automatické změny), vybere provozní režim (chlazení, topení nebo pouze ventilátor) na základě uživatelem nastaveného teplotního stupně.
- Pokud režim Auto nevyhovuje, můžete vybrat požadované podmínky ručně.

Chlazení

- Při zadání požadavku na chlazení se jednotka spustí přibližně 1 minutu po výběru tohoto režimu.
- Když teplota místnosti dosáhne nastavené hodnoty, venkovní jednotka se zastaví a ventilátor vnitřní jednotky běží velmi nízkou rychlostí.

Topení

- Při zadání požadavku na topení se jednotka spustí přibližně 3 až 5 minut po výběru tohoto režimu.
- Po zastavení provozu topení může ventilátor pokračovat v činnosti přibližně 30 sekund.
- Když teplota místnosti dosáhne nastavené hodnoty, venkovní jednotka se zastaví a v činnosti bude pokračovat ventilátor vnitřní jednotky při nízkých otáčkách.
- Při odmrazovacím provozu se zastaví ventilátor k prevenci výdechu chladného vzduchu. (Zobrazí se přehřátí).

Opětovné spuštění provozu po zastavení

Když se pokoušíte o znovuspuštění jednotky ihned po jejím zastavení, nedojde k obnovení provozu přibližně 3 minuty: jedná se o ochranu kompresoru.

■ Provoz na 8 °C (Pro přehřátí objektu)

Klimatizace dokáže řídit teplotu ohřevu na hodnotě přibližně 8 °C v režimu topení.

Činnost ohřevu na 8 °C vyžaduje nastavení pomocí drátového dálkového ovladače. Požádejte instalátora nebo prodejce o toto nastavení podle návodu k instalaci vnitřní jednotky.

Spuštění

1 Stisknutím tlačítka [▽] nastavte zobrazenou teplotu na 18 °C v režimu ohřevu.

2 Stisknutím tlačítka [▽] po dobu min. čtyř sekund nastavte zobrazenou teplotu na 8 °C.

Zastavení

1 Stisknutím tlačítka [△] nastavte zobrazenou teplotu na 18 °C.

- Klimatizace přejde zpět do normálního režimu Topení. Zvolte požadovanou teplotu a provozní režim.

POZNÁMKA

- Teplota vzduchu ve výdechu je nižší než při normálním provozu topení.
- V závislosti na umístění instalace dálkového ovladače nemusí být vzduch v místnosti rovnoměrně zahřátý.
- V závislosti na velikosti místnosti nebo podmínkách montáže nemusí teplota v místnosti dosáhnout 8 °C.
- Nastavení otáček ventilátoru je k dispozici během provozu topení 8 °C.

Provoz ohřevu na 8 °C se zruší v následujících případech.

• Pokud je provoz zastaven pomocí tlačítka ZAP./VYP.

• Pokud je vybrán jiný provozní režim.

• Při změně nastavení teploty či provozního režimu nebo spuštění/zastavení provozu pomocí bezdrátového dálkového ovladače či dálkového ovladače ústředního řízení.

- Když používáte tento provozní režim, řádně dodržujte provozní hodiny a doporučuje se pravidelná údržba servisním technikem.

5 Provoz časovače vypnutí

Časovač vypnutí: Dosažením nastaveného času dojde k vypnutí pokojové jednotky.

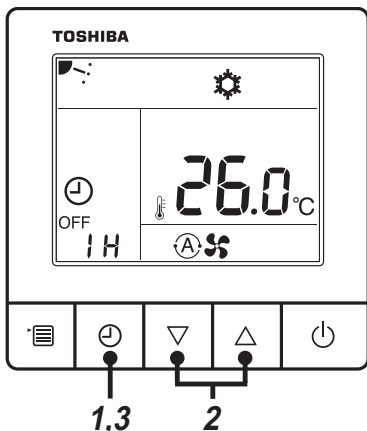

1 Tlačítko Časovač VYP.

- Stiskněte tlačítko časovače vypnutí během provozu klimatizace.
- Kontrolky „OFF“ a „OFF (VYP.)“ a ukazatele „SETTING (NASTAVENÍ)“ a časovač blikají.

2 Vybte čas časovače vypnutí

- Stisknutím tlačítka nastavení nastavte čas.
- Čas časovače vypnutí lze nastavit na 0,5 h (30 min), 1 h, 2 h, ... až 24 h.
 - Pokud nestisknete žádné tlačítko po dobu 30 s, nastavení časovače vypnutí se zruší.

3 Stiskněte tlačítko časovače vypnutí

- Ukazatel „SETTING (NASTAVENÍ)“ se přestane zobrazovat, ukazatel časovače přestane blikat a zůstane svítit a časovač vypnutí se spustí.
- Ukazatel časovače se při provozu časovače vypnutí zobrazuje s odpočítáváním.

■ Zrušení časovače

1 Stiskněte tlačítko časovače vypnutí

- Ukazatel časovače se přestane zobrazovat.

POZNÁMKA

I když klimatizaci během provozu časovače vypnutí zapnete nebo vypnete pomocí tlačítka ZAP./VYP., bude chod časovače vypnutí pokračovat.

6 Nastavení směru foukání vzduchu

Pro zlepšení výkonu chlazení/topení změňte pro každou operaci úhel lamely.
Vlastnosti vzduchu: Studený vzduch klesá a teplý vzduch stoupá.

⚠ VÝSTRAHA

Při chlazení nasměrujte lamelu vodorovně
 Pokud ji při chlazení nasměrujete dolů, může se na povrchu odvodu vzduchu nebo na lamele srážet vlhkost a může odkapávat dolů.

POZNÁMKA

- Pokud ji při topení nasměrujete vodorovně, nemusí být teplota v místnosti rovnoměrná.
- Nemanipulujte s lamelou ručně. Mohlo by to způsobit poruchu. K seřízení úhlu použijte dálkový ovladač.

Nastavení směru lamel a automatického kývání

1 Několikrát stiskněte tlačítko Menu a vyberte

režim směru proudění vzduchu tak, aby se kýžený směr rozblíkal.

2 Několikrát stisknutím nastavovacího tlačítka zobrazíte nasměrování lamely, jak je znázorněno na obrázku níže.

- Pokud nestisknete žádné tlačítko po dobu 30 s, režim výběru směru proudění vzduchu se ukončí.

▼ Pro topení

Lamelu lze nastavit do šesti stupňů.
 Nasměrujte lamelu dolů. Pokud nebude směřovat dolů, horký vzduch nemusí dosáhnout podlahy.

Počáteční stav	(1)	(2)	(3)	(4)	(5)	(6)

Provozní režim	Dostupné směry
TOPENÍ, VENTILÁTOR	(1) ↔ (2) ↔ (3) ↔ (4) ↔ (5) ↔ (6)

▼ Pro chlazení

Lamelu lze nastavit do čtyř stupňů.
 Nasměrujte lamelu vodorovně. Pokud ji nasměrujete dolů, může se na povrchu otvoru odvodu vzduchu srážet vlhkost a může kapat dolů.
 Pokud je nastavení uzamčení lamel provedeno v poloze (1), bude rychlost ventilátoru omezena, aby nedošlo k působení na strop.

Počáteční stav	(1)	(2)	(3)	(4)

Provozní režim	Dostupné směry
CHLAZENÍ, SUŠENÍ	(1) ↔ (2) ↔ (3) ↔ (4)

▼ Pro ventilátor

Lamelu lze nastavit do šesti stupňů.
 Vyberte směr proudění vzduchu.

■ Automatické kývání

Zobrazí se ukazatel KÝVÁNÍ a lamela se začne kývat.

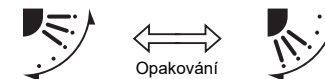

▼ Při chlazení

Nasměrujte lamelu vodorovně.

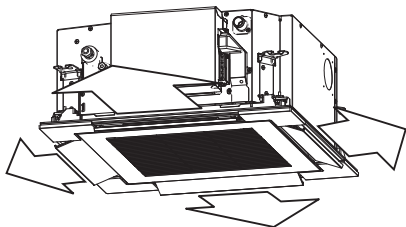

▼ Při topení

Nasměrujte lamelu dolů.

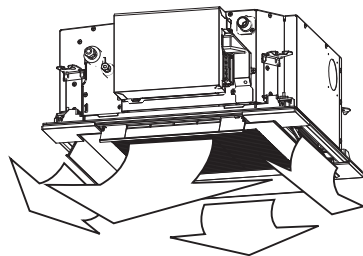

- Po zastavení chodu se žaluzie automaticky zavře.
- V režimu předehřívání směřuje lamela nahoru. Ukazatel kývnání se objeví na dálkovém ovladači i v režimu předehřívání, ale vlastní kývnání začne až po dokončení předehřívání.

POZNÁMKA

- Po zastavení se lamela automaticky zavře.
- Lamela se automaticky nastaví do vodorovné polohy nebo se zavře při zahájení provozu vytápění, odmrazování nebo když se nastavená teplota shoduje s teplotou v místnosti. Pokud v tomto okamžiku nastavíte kývnání lamely nebo směr proudu vzduchu, displej dálkového ovladače zobrazí toto nastavení, ale k pohybu lamely nedojde. Až se spustí běžný provoz vytápění, který vhání teplý vzduch do místnosti, poloha lamely bude odpovídat danému nastavení směru proudu vzduchu.
- Když se v průběhu vytápění spustí provedení odmrazování, lamela se automaticky zavře, aby se omezilo vnikání studeného vzduchu z pokojové jednotky do místnosti.
- Pokud při nízké venkovní teplotě běží vytápěcí provoz méně než 12 hodin od zapnutí jističe, může se lamela automaticky zavřít ihned po zahájení vytápění, aby se snížila ztráta studeného vzduchu.

■ Informace

Následující funkce vyžadují spojení s dálkovým ovladačem RBC-AMTU* a RBC-AMSU***. Pro další podrobnosti se obraťte na prodejce, u kterého jste výrobek zakoupili.**

- Výběr jednotlivých jednotek během skupinového provozu
- Individuální nastavení polohy lamely (směr proudu vzduchu)
- Nastavení typu kývnání lamely
- Nastavení zámku lamely (bez kývnání)

7 Údržba

⚠ VAROVÁNÍ

Čištění vzduchového filtru a jeho dalších součástí vyžaduje nebezpečnou práci ve výškách; o její provedení proto požádejte kvalifikovaného instalátéra nebo kvalifikovaného servisního technika. Tyto práce neprovádějte sami.

⚠ VÝSTRAHA

Netiskněte tlačítka mokřkýma rukama.
Mohlo by dojít k úrazu elektrickým proudem.

Čištění vzduchových filtrů

- Pokud se na dálkovém ovladači zobrazí ukazatel filtru, vyčistěte vzduchové filtry. (Pouze pro dálkové ovladače RBC-AMTU*** a RBC-AMSU***.)
- Ucpané filtry mohou snížit výkon chlazení a topení.

Když není jednotka delší dobu používána

1. Nechte ventilátor pár hodin běžet, aby se vnitřek vysušil.
2. Zastavte klimatizační zařízení pomocí dálkového ovladače a vypněte jistič.
3. Vyčistěte vzduchové filtry a znovu je nainstalujte.

Před sezonou chlazení

Vyčistěte drenážní mísu

- Obratě se na prodejce, kde jste výrobek zakoupili. (Drenáž nefunguje, je-li ucpaná drenážní vana či ventilace. V některých případech může drenáž přetéct a zvlhčit stěny nebo podlahu. Před chladicí sezónou zajistěte vyčištění drenážní vany.)

Kontrolujte pravidelně

- Pokud je jednotka použita po dlouhou dobu, díly mohou zestárnout a mohou způsobit závadu nebo špatný odvod kondenzátu, v závislosti na teplotě, vlhkosti nebo prachu.
- Mimo pravidelné údržby doporučujeme, abyste nechali provést kontrolu a údržbu (placenou) u prodejce, kde jste jednotku zakoupili, atd.

POZNÁMKA

Pro zachování životního prostředí je velmi doporučeno provádět pravidelné čištění a údržbu vnitřních a venkovních jednotek provozované klimatizace, aby byl zajištěn její efektivní provoz.
 Je-li klimatizace provozována dlouhodobě, doporučuje se pravidelná údržba (jednou ročně).
 Navíc je třeba pravidelně kontrolovat venkovní jednotku na výskyt koroze a odfenin, a v případě potřeby tyto vady odstranit nebo aplikovat antikorozi prostředek.
 Všeobecné pravidlo: Je-li vnitřní jednotka v provozu více než 8 hodin denně, čistěte vnitřní a venkovní jednotku min. každé 3 měsíce. O toto čištění/údržbu požádejte příslušného odborníka.
 Tato údržba prodlouží životnost výrobku, ačkoli to pro vlastníka představuje náklady.
 Nejsou-li vnitřní a venkovní jednotky pravidelně čistěny, dojde k degradaci výkonu, zamrznání, úniku vody a dokonce k závadě kompresoru.

Seznam údržby

Díl	Jednotka	Kontrola (vizuální/sluchová)	Údržba
Tepelný výměník	Vnitřní/venkovní	Ucpání prachem/nečistotami, odfeniny	Při ucpáném výměníku tepla jej umyjte.
Motor ventilátoru	Vnitřní/venkovní	Zvuk	Při generování neobvyklého zvuku proveďte příslušná opatření.
Filtr	Vnitřní	Prach/nečistoty, poškození	<ul style="list-style-type: none"> • Je-li filtr znečištěn, umyjte jej vodou. • V případě poškození jej vyměňte.
Ventilátor	Vnitřní	<ul style="list-style-type: none"> • Vibrace, vyvážení • Prach/nečistoty, vzhled 	<ul style="list-style-type: none"> • Při velmi špatné vibraci či vyvážení ventilátor vyměňte. • Je-li ventilátor znečištěn, zkuste jej okartáčovat či umýt.
Mřížka sání / výdech vzduchu	Vnitřní/venkovní	Prach/nečistoty, odfeniny	V případě deformace či poškození je opravte nebo vyměňte.
Drenážní vana	Vnitřní	Ucpání prachem/nečistotami, znečištění drenáže	Vyčistěte drenážní vanu a ověřte klesající úhel k zajištění dobré drenáže.
Stropní panel, lamely	Vnitřní	Prach/nečistoty, odfeniny	Umyjte je v případě znečištění, nebo aplikujte opravný nátěr.
Exteriér	Venkovní	<ul style="list-style-type: none"> • Koroze, loupání izolace • Loupání/zvedání nátěru 	Aplikujte opravný nátěr.

8 Odstraňování problémů

Před vyžádáním opravy zkontrolujte body popsané níže.

	Příznak	Příčina
To není porucha.	Venkovní jednotka <ul style="list-style-type: none"> • Vychází bílý mlhavý studený vzduch nebo voda • Někdy je slyšet hluk úniku vzduchu. • Při zapnutí napájení je slyšet hluk. 	<ul style="list-style-type: none"> • Ventilátor venkovní jednotky se automaticky zastaví a provede odmrazení. • Elektromagnetický ventil pracuje, když začíná nebo končí operace odmrazování. • Venkovní jednotka se připravuje na provoz.
	Pokojová jednotka <ul style="list-style-type: none"> • Občas je slyšet svištičí hluk. • Je slyšet klapání. • Mimořádně je cítit odváděný vzduch. • Během vytápění se lamely automaticky zavírají. 	<ul style="list-style-type: none"> • Pokud byla jednotka spuštěna, během provozu, nebo ihned po zastavení může být slyšet zvuk jako, když teče voda, nebo mohou být silněji slyšet provozní zvuky po několik minut po zahájení provozu. Jedná se zvuk průtoku chladiva nebo odvodu kondenzátu. • To je zvuk, který vzniká, když se výměník tepla, atd. mírně rozpíná a smršťuje kvůli změně teploty. • U klimatizace se udržuje různý pach jako je pach zdi, koberce, oblečení, cigaret nebo kosmetiky, atd. • V následujících případech se lamely automaticky zavřou, aby se omezilo vnikání studeného vzduchu z pokojové jednotky do místnosti. • Při provádění odmrazování v průběhu vytápění • Ihned po zahájení provozu vytápění méně než 12 hodin od zapnutí jističe, pokud je nízká venkovní teplota.
Znovu zkontrolujte.	Jednotka neběží	<ul style="list-style-type: none"> • Došlo k výpadku proudu? • Je spadlý jistič? • Bylo aktivováno ochranné zařízení? (Indikátor provozu a  na dálkovém ovladači blikají).
	Pokoj není vychlazen nebo vytopen.	<ul style="list-style-type: none"> • Je zablokován přívod nebo výdech vzduchu vnější jednotky? • Jsou otevřené dveře nebo okna? • Je vzduchový filtr ucpáný prachem? • Je množství vzduchu nastaveno na "Low" (nízké)? Nebo je provozní režim nastaven na "Fan"? • Je nastavená správná teplota?

Pokud objevíte něco neobvyklého, přestože jste zkontrolovali všechny výše uvedené body, vypněte jednotku, vypněte ochranný jistič a kontaktujte prodejce, kde jste výrobek zakoupili. Nezapomeňte uvést výrobní číslo a příznak poruchy. Nepokoušejte se opravit jednotku sami, je to nebezpečné. Pokud je na LCD displeji dálkového ovladače zobrazen kontrolní indikátor (, atd.), informujte prodejce také o jeho obsahu.

Pokud se objeví některý z následujících bodů, okamžitě vypněte jednotku, vypněte ochranný jistič a kontaktujte prodejce, kde jste výrobek zakoupili.

- Spínač nefunguje správně.
- Jistič v obvodu často vypadá.
- Nechtěné vniknutí cizího předmětu nebo vody do jednotky.
- Jednotku nelze plnohodnotně zprovoznit ani po odstranění příčiny aktivace ochranného zařízení.
- Jsou-li zjištěny jakékoli neobvyklé podmínky.

■ Potvrzení a kontrola

Pokud nastanou potíže s klimatizací, ukazatel časovače VYP. střídavě zobrazuje kontrolní kód a číslo pokojové jednotky, u níž došlo k potížím.

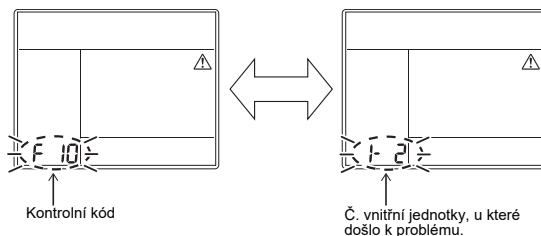

■ Historie odstraňování potíží a potvrzování

Historii odstraňování potíží zkontrolujte následujícím postupem, pokud dojde k závadě na klimatizační jednotce. (Historie odstraňování potíží zaznamenává až 4 události.)

Můžete ji prostudovat během provozu nebo po dokončení provozu.

- Pokud zkontrolujete historii odstraňování potíží v průběhu činnosti časovače VYP., časovač VYP. se zruší.

Postup	Popis provozu
1	<p>Stisknete tlačítko časovač VYP. po dobu delší než 10 sekund a ukazatele se objeví v podobě obrázku signalizujícího, že byl spuštěn režim historie odstraňování potíží. Pokud se zobrazil ukazatel [Service check], došlo k přechodu do režimu historie odstraňování potíží.</p> <ul style="list-style-type: none"> • [01:Pořadí historie odstraňování potíží] se zobrazí v rámci ukazatele teploty. • Na ukazateli časovače VYP. se střídavě zobrazuje [kontrolní kód] a [číslo pokojové jednotky], u níž došlo k potížím.
2	<p>Pokaždé, když stisknete tlačítko nastavení, zobrazí se popořádku zaznamenaná historie odstraňování potíží. Historie odstraňování potíží se zobrazí v pořadí od [01] (nejnovější) po [04] (nejstarší).</p> <p>⚠ VÝSTRAHA</p> <p>V režimu historie odstraňování potíží NETISKNĚTE tlačítko Nabídka po dobu delší než 10 sekund, neboť tím by došlo k vymazání celé historie odstraňování potíží pokojové jednotky.</p>
3	<p>Poté, co prohlížení historie dokončíte, vraťte se stisknutím tlačítka ZAP./VYP. do obvyklého režimu.</p> <ul style="list-style-type: none"> • Pokud klimatizační zařízení v tu chvíli běží, zůstane v provozu i po stisknutí tlačítka ZAP./VYP. Pro zastavení provozu stisknete tlačítko ZAP./VYP. znovu.

9 Provoz a výkon

▼ Před provozem zkontrolujte

- Ověřte, zda jsou řádně připojeny zemnicí vodiče.
- Zkontrolujte, zda je namontován vzduchový filtr.
- Minimálně 12 hodin před uvedením do provozu zapněte ochranný jistič.

▼ 3-minutová ochranná funkce

Funkce třiminutové ochrany zabráňuje klimatizaci ve spuštění během prvních 3 minut po zapnutí hlavního vypínače napájení/jističe obvodu při opětovném spuštění jednotky.

▼ Výpadek napájení

- Výpadek napájení během provozu jednotku zcela zastaví.
- Chcete-li obnovit provoz, stisknete tlačítko ON/OFF (zap./vyp.) na dálkovém ovladači.
 - Blesk nebo provoz bezdrátového telefonu v automobilu může způsobit chybnou funkci jednotky. Vypněte hlavní vypínač napájení nebo jistič obvodu a po chvíli je opět zapněte. Stisknutím tlačítka ON/OFF na dálkovém ovladači spusťte jednotku znovu.

▼ Odmrazovací operace

Pokud při provozu topení zamrzne venkovní jednotka, dojde k automatickému spuštění odmrazování (na přibl. 2 až 10 minut) pro zachování kapacity topení.

- Při odmrazovacím provozu se zastaví ventilátory ve vnitřních i venkovních jednotkách.
- Během odmrazování se ventilátor pokojové jednotky/venkovní jednotky zastaví a lamela pokojové jednotky se zavře.
- Během rozmrazovací operace bude rozmrazená voda vypuštěna ze spodní desky venkovní jednotky.

▼ Výhřevnost

Při topení je teplo absorbováno z vnějšku a přeneseno do místnosti. Tento způsob topení se nazývá systémem tepelného čerpadla. Je-li venkovní teplota příliš nízká, doporučujeme spolu s klimatizací používat další topné zařízení.

▼ Provozní podmínky klimatizace

V zájmu zajištění správného výkonu používejte klimatizační jednotku v následujících teplotních podmínkách: Podrobné informace o venkovní teplotě naleznete v návodu k instalaci kombinované venkovní jednotky.

Chladicí provoz	Pokojeová teplota	: 21 °C až 32 °C (suchý teploměr), 15 °C až 24 °C (vlhký teploměr)
	[VÝSTRAHA]	Relativní vlhkost vzduchu místnosti – menší než 80 %. Je-li klimatizace provozována při vyšší hodnotě, může docházet ke kondenzaci vlhkosti na jejím povrchu.
Topení	Pokojeová teplota	: 15 °C až 28 °C (suchý teploměr)

Pokud se klimatizační jednotka používá při jiných než výše uvedených podmínkách, může se aktivovat bezpečnostní ochranná funkce.

▼ Ochranné zařízení

- Ukončete provoz, pokud dojde k přetížení klimatizace.
- Při aktivaci ochranného zařízení se provoz jednotky vypne, na dálkovém ovladači bliká indikátor provozu a indikace chyby.

▼ Při aktivaci ochranného zařízení

- Vypněte jistič a proveďte kontrolu. Pokračování v provozu může způsobit poruchu.
- Zkontrolujte, zda je namontován vzduchový filtr. Pokud ne, výměník tepla může být ucpan prachem a může dojít k úniku vody.

Při chlazení

- Je zablokován přívod nebo výdech vzduchu vnější jednotky.
- Proti výdechu vzduchu venkovní jednotky neustále fouká silný vítr.

Během topení

- Filtr je zanesen velkým množstvím prachu.
- Je zablokován přívod nebo výdech vzduchu vnitřní jednotky.

▼ Nevypínejte ochranný jistič

- Během sezóny používání klimatizace nevypínejte ochranný jistič a použijte ON / OFF tlačítko na dálkovém ovladači.

▼ Dávejte pozor na sníh a námrazu na venkovní jednotce

- V oblastech s výskytem sněžení je často přívod vzduchu a výdech vzduchu vnější jednotky pokryt sněhem nebo zamrzlý. Jestliže jsou sníh nebo námraza ponechány na venkovní jednotce, může to způsobit selhání stroje nebo špatné ohřívání.
- V chladných oblastech věnujte pozornost výpustné hadici, aby beze zbytku odváděla vodu a bylo tak zabráněno zamrznutí vody uvnitř hadice. Jestliže voda zamrzne ve výpustné hadici nebo uvnitř venkovní jednotky, může to způsobit selhání stroje nebo špatné ohřívání.

10 Montáž

Instalaci klimatizace neprovádějte v následujících místech

- Neinstalujte klimatizaci v místě do 1 m od televizoru, stereo zařízení nebo rádia. Je-li jednotka nainstalována na takovém místě, bude šum generovaný klimatizací rušit provoz těchto zařízení.
- Neinstalujte klimatizaci v blízkosti vysokofrekvenčního zařízení (šicí stroj, masážní stroj pro komerční použití atd.), jinak může dojít k chybné funkci jednotky.
- Neinstalujte klimatizaci ve vlhkosti či olejem nasyceném prostředí nebo v místě, kde je generována pára, saze či korozivní plyn.
- Neinstalujte klimatizaci v místě s vysokým obsahem soli, jako je pobřeží moře.
- Neinstalujte klimatizaci v místě, kde se používá velké množství strojového oleje.
- Neinstalujte klimatizaci v místě, které je obvykle vystaveno účinkům silného větru, jako je pobřeží moře.
- Neinstalujte klimatizaci v místě, kde je generován sirmý plyn, jako jsou vřídla a lázně.
- Neinstalujte klimatizaci na lodní či pojezdny jeřáb.
- Neinstalujte klimatizaci v kyselém či zásaditém prostředí (ve vřidelní oblasti či blízko chemické továrny nebo v místě vystaveném účinkům emisí spalování). Mohlo by dojít ke korozi hliníkových žebek a měděného potrubí ve výměníku tepla.
- Neinstalujte klimatizaci blízko překážky (větrací či osvětlovací zařízení apod.), která brání výdechu vzduchu. (Vzduchové turbulence mohou snížit výkon nebo deaktivovat zařízení.)
- Klimatizaci nepoužívejte pro zvláštní účely, jako je uchování jídla, přesných přístrojů či uměleckých předmětů, ani tam, kde se nacházejí chovná zvířata nebo pěstované rostliny. (Mohlo by dojít ke snížení kvality uchovávaných materiálů.)
- Neinstalujte klimatizaci nad předměty, které nesmějí zvlhnout. (Je-li relativní vlhkost vzduchu větší než 80 % nebo dojde-li k ucpání drenážního otvoru, může z vnitřní jednotky kapat kondenzovaná vlhkost.)
- Neinstalujte klimatizaci v místě, kde se používá organické rozpouštědlo.
- Neinstalujte klimatizaci blízko dveří či okna, které je vystaveno účinkům vlhkého venkovního vzduchu. Na klimatizaci může dojít ke kondenzaci vlhkosti.
- Neinstalujte klimatizaci v místě, kde je často používán speciální sprej.

Pozor na hluk a vibrace

- Neinstalujte klimatizaci v místě, kde hluk venkovní jednotky nebo horký vzduch z výstupu vzduchu bude obtěžovat sousedy.
- Nainstalujte klimatizaci na pevném a stabilním základu, aby nedocházelo k přenosu rezonancí, provozního hluku a vibrací.
- Je-li v provozu jedna vnitřní jednotka, mohou být slyšet zvuky z jiných vypnutých vnitřních jednotek.

11 Specifikace

Model	Hladina akustického tlaku (dB(A))		Hmotnost (kg) Hlavní jednotka (stropní panel)
	Chlazení	Topení	
RAV-HM301MUT-E	*	*	15 (2,5)
RAV-HM401MUT-E	*	*	15 (2,5)
RAV-HM561MUT-E	*	*	15 (2,5)

* Pod 70 dB(A)

Informace o požadavcích na ekodesign výrobků. (Předpis (EU) 2016/2281)
<http://ecodesign.toshiba-airconditioning.eu/en>

Prohlášení o shodě

Výrobce: TOSHIBA CARRIER CORPORATION
336 Tadehara, Fuji-shi, Shizuoka-ken 416-8521 JAPAN

Držitel TCF: TOSHIBA CARRIER EUROPE S.A.S
Route de Thil
01120 Montluel FRANCE

Tímto potvrzuje, že níže popsané zařízení:

Obecný název: Klimatizační jednotka

Model/typ: RAV-HM301MUT-E
RAV-HM401MUT-E
RAV-HM561MUT-E

Obchodní název: Klimatizační jednotka: řada se super digitálním převodníkem

Spĺňuje požadavky „Směrnice o strojních zařizzeních 2006/42/EC“ a nařizzenĺ převádějících ji do vnitrostátního práva.

Jméno: Sato Kazuhisa
Funkce: Vyšší manažer
Oddělení kontroly jakosti a technické oddělení
Datum: 7. dubna 2022
Místo vydání: Japonsko

POZNÁMKA

V případě provedení technických nebo provozních úprav pozbývá toto prohlášení platnosti.

Toshiba Carrier Corporation

336 TADEHARA, FUJI-SHI, SHIZUOKA-KEN 416-8521 JAPAN

**EH99971001
(DH91308201)**